

Gildemeister
CTX gamma
2000



Hightech von heimatec - Werkzeuge und Systeme für die produktive Dreh- und Fräsbearbeitung

heimatec gehört zu den internationalen Technologie- und Qualitätsführern von Präzisionswerkzeugen und ist auf die Entwicklung und Herstellung von hochpräzisen festen und angetriebenen Werkzeugen für alle CNC-Drehmaschinen, CNC-Dreh-Fräszentren und CNC-Bearbeitungszentren spezialisiert.

Die Produktpalette* reicht von statischen BMT- und VDI-Werkzeughaltern über angetriebene Werkzeuge bis hin zu hochkomplexen kundenbezogenen Individuallösungen. heimatec, mit Hauptsitz in Renchen, besitzt eine Tochtergesellschaft in Asien und Indien sowie zahlreiche Repräsentanzen und Handelspartner über den ganzen Globus verteilt.

*UNSERE PRODUKTE

Feste Werkzeughalter

Angetriebene Werkzeugeinheiten

Präzisionswerkzeuge

Werkzeuge für Dreh- und Bearbeitungszentren

Werkzeuge für Langdrehautomaten

Werkzeugwechsel- und Schnellwechselsysteme

Werkzeugsysteme für die Verzahnungsherstellung

Digitales Werkzeugmanagement

Das Katalog-Werk einschließlich aller seiner Teile ist urheberrechtlich geschützt. Jede Verwertung außerhalb der engen Grenzen des Urheberrechtsgesetzes ist ohne Zustimmung der Rechteinhaber unzulässig und strafbar. Das gilt insbesondere für Vervielfältigungen, Übersetzungen, Mikroverfilmungen und die Einspeicherung und Verarbeitung in elektronischen Systemen.

heimatec GmbH behält sich Änderungen technischer Art jederzeit ohne Vorankündigung vor. Dies gilt insbesondere bei Anpassungen an neue oder geänderte internationale Normen oder bei Weiterentwicklungen unserer Produkte oder Herstellungsprozesse.

Die aktuelle Version unserer Allgemeinen Geschäftsbedingungen (AGB) finden Sie auf unserer Webseite.

Artikel-Nr.	Bezeichnung	
8 010 57 080	Axial-Bohr- und Fräskopf ER 40 AX UT	
	Gewicht [kg]:	5.120
	Werkzeugantrieb:	DIN 5480
	Schaftgröße [mm]:	50.00
	Schafttyp:	VDI
	Werkzeugaufnahme:	ER 40 A - u-tec
	Übersetzung [i]:	1:1
	Drehmoment max [Nm]:	100
	Drehzahl max [1/min]:	4000
	Drehrichtung:	gleich
	Kühlmittel:	EK
8 010 57 087	Axial-Bohr- und Fräskopf ER 40 AX UT IK	
	Gewicht [kg]:	5.240
	Werkzeugantrieb:	DIN 5480
	Schaftgröße [mm]:	50.00
	Schafttyp:	VDI
	Werkzeugaufnahme:	ER 40 A - u-tec
	Übersetzung [i]:	1:1
	Drehmoment max [Nm]:	100
	Drehzahl max [1/min]:	4000
	Drehrichtung:	gleich
	Kühlmittel:	IK/EK
	Druck max [bar]:	25
8 010 58 005	Axial-Bohr- und Fräskopf HT 6 IK	
	Gewicht [kg]:	5.500
	Werkzeugantrieb:	DIN 5480
	Schaftgröße [mm]:	50.00
	Schafttyp:	VDI
	Werkzeugaufnahme:	HT 6
	Übersetzung [i]:	1:1
	Drehmoment max [Nm]:	63
	Drehzahl max [1/min]:	4000
	Drehrichtung:	gleich
	Kühlmittel:	IK/EK
	Druck max [bar]:	25
8 030 56 037	Winkel-Bohr- und Fräskopf ER 32	
	Gewicht [kg]:	8.100
	Ausführung:	rechts
	Werkzeugantrieb:	DIN 5480
	Schaftgröße [mm]:	50.00
	Schafttyp:	VDI
	Werkzeugaufnahme:	ER 32
	Übersetzung [i]:	1:1
	Drehmoment max [Nm]:	50
	Drehzahl max [1/min]:	4000
	Drehrichtung:	ungleich
	Kühlmittel:	EK
	Mittenmaß [mm]:	120

Artikel-Nr. Bezeichnung

8 030 57 089	Winkel-Bohr- und Fräskopf ER 40 AX UT	
	Gewicht [kg]:	8.980
	Ausführung:	rechts
	Werkzeugantrieb:	DIN 5480
	Schaftgröße [mm]:	50.00
	Schafttyp:	VDI
	Werkzeugaufnahme:	ER 40 u-tec
	Übersetzung [i]:	1:1
	Drehmoment max [Nm]:	50
	Drehzahl max [1/min]:	4000
	Drehrichtung:	ungleich
	Kühlmittel:	EK
	Hinweis:	verstärkte Lagerung
	Mittenmaß [mm]:	120
8 030 57 090	Winkel-Bohr- und Fräskopf ER 40 AX UT IK	
	Ausführung:	rechts
	Werkzeugantrieb:	DIN 5480
	Schaftgröße [mm]:	50.00
	Schafttyp:	VDI
	Werkzeugaufnahme:	ER 40 A - u-tec
	Übersetzung [i]:	1:1
	Drehmoment max [Nm]:	50
	Drehzahl max [1/min]:	6000
	Drehrichtung:	ungleich
	Kühlmittel:	IK/EK
	Druck max [bar]:	140
	Hinweis:	verstärkte Lagerung
	Mittenmaß [mm]:	120
8 040 55 006	Schwenkkopf ± 90° verstb ER 25 AX	
	Ausführung:	rechts
	Werkzeugantrieb:	DIN 5480
	Schaftgröße [mm]:	50.00
	Schafttyp:	VDI
	Werkzeugaufnahme:	ER 25 A
	Übersetzung [i]:	1:1
	Drehmoment max [Nm]:	50
	Drehzahl max [1/min]:	4000
	Drehrichtung:	gleich
	Kühlmittel:	EK
	Mittenmaß [mm]:	123
8 040 57 002	Schwenkkopf ± 90° verstb ER 40	
	Gewicht [kg]:	14.890
	Ausführung:	rechts
	Werkzeugantrieb:	DIN 5480
	Schaftgröße [mm]:	50.00
	Schafttyp:	VDI
	Werkzeugaufnahme:	ER 40
	Übersetzung [i]:	1:1
	Drehmoment max [Nm]:	50
	Drehzahl max [1/min]:	4000
	Drehrichtung:	gleich
	Kühlmittel:	EK
	Mittenmaß [mm]:	123

Artikel-Nr.	Bezeichnung	
8 200 51 002	Werkzeughalter A2-50x135	
	Gewicht [kg]:	9.200
	Schaftgröße [mm]:	50.00
	Schafttyp:	VDI
8 200 51 003	Werkzeughalter A2-50x220	
	Gewicht [kg]:	14.240
	Schaftgröße [mm]:	50.00
	Schafttyp:	VDI
8 200 51 004	Werkzeughalter A2-50x400	
	Gewicht [kg]:	24.700
	Schaftgröße [mm]:	50.00
	Schafttyp:	VDI
8 200 51 005	Verschlussstopfen Z2-50 S	
	Gewicht [kg]:	2.260
	Schaftgröße [mm]:	50.00
	Schafttyp:	VDI
8 200 51 006	Verschlussstopfen Z2-50 K	
	Gewicht [kg]:	0.200
	Schaftgröße [mm]:	50.00
	Schafttyp:	VDI
8 200 55 000	Werkzeughalter A1-50x125	
	Gewicht [kg]:	19.800
	Schaftgröße [mm]:	50.00
	Schafttyp:	VDI
8 208 59 002	Prüfdorn VDI 50x40x200	
	Gewicht [kg]:	3.860
	Schaftgröße [mm]:	50.00
	Schafttyp:	VDI
8 210 52 000	Werkzeughalter F 50-MK 2	
	Schaftgröße [mm]:	50.00
	Schafttyp:	VDI
	Werkzeugaufnahme:	DIN 228 D - MK 2
	Kühlmittel:	IK
8 210 53 000	Werkzeughalter F 50-MK 3	
	Gewicht [kg]:	2.700
	Schaftgröße [mm]:	50.00
	Schafttyp:	VDI
	Werkzeugaufnahme:	DIN 228 D - MK 3
	Kühlmittel:	IK
8 210 53 001	Werkzeughalter E2-50x 8	
	Schaftgröße [mm]:	50.00
	Schafttyp:	VDI
	Werkzeugaufnahme:	Ø 8
	Kühlmittel:	IK/EK

Artikel-Nr.	Bezeichnung	
8 210 54 000	Werkzeughalter E1-50x10	
	Schaftgröße [mm]:	50.00
	Schafttyp:	VDI
	Werkzeugaufnahme:	Ø 10
	Kühlmittel:	IK
8 210 54 001	Werkzeughalter E1-50x12	
	Schaftgröße [mm]:	50.00
	Schafttyp:	VDI
	Werkzeugaufnahme:	Ø 12
	Kühlmittel:	IK
8 210 54 002	Werkzeughalter E2-50x12	
	Schaftgröße [mm]:	50.00
	Schafttyp:	VDI
	Werkzeugaufnahme:	Ø 12
	Kühlmittel:	IK/EK
8 210 54 003	Werkzeughalter F 50-MK 4	
	Gewicht [kg]:	2.760
	Schaftgröße [mm]:	50.00
	Schafttyp:	VDI
	Werkzeugaufnahme:	DIN 228 D - MK 4
	Kühlmittel:	IK
8 210 54 004	Kurzbohrfutter VDI 50x13	
	Schaftgröße [mm]:	50.00
	Schafttyp:	VDI
	Kühlmittel:	EK
8 210 54 005	Kurzbohrfutter VDI 50x13 - IK	
	Gewicht [kg]:	2.920
	Schaftgröße [mm]:	50.00
	Schafttyp:	VDI
	Kühlmittel:	IK
8 210 54 006	Werkzeughalter E2-50x10	
	Schaftgröße [mm]:	50.00
	Schafttyp:	VDI
	Werkzeugaufnahme:	Ø 10
	Kühlmittel:	IK/EK
8 210 55 000	Werkzeughalter E1-50x16	
	Schaftgröße [mm]:	50.00
	Schafttyp:	VDI
	Werkzeugaufnahme:	Ø 16
	Kühlmittel:	IK
8 210 55 001	Werkzeughalter E2-50x16	
	Schaftgröße [mm]:	50.00
	Schafttyp:	VDI
	Werkzeugaufnahme:	Ø 16
	Kühlmittel:	IK/EK

Artikel-Nr.	Bezeichnung	
8 210 55 002	Werkzeughalter F 50-MK 5	
	Gewicht [kg]:	8.320
	Schaftgröße [mm]:	50.00
	Schafttyp:	VDI
	Werkzeugaufnahme:	DIN 228 D - MK 5
	Kühlmittel:	IK
8 210 55 004	Kurzbohrfutter VDI 50x16 - IK	
	Gewicht [kg]:	3.120
	Schaftgröße [mm]:	50.00
	Schafttyp:	VDI
	Kühlmittel:	IK
8 210 56 000	Werkzeughalter E1-50x20	
	Schaftgröße [mm]:	50.00
	Schafttyp:	VDI
	Werkzeugaufnahme:	Ø 20
	Kühlmittel:	IK
8 210 56 001	Werkzeughalter E2-50x20	
	Schaftgröße [mm]:	50.00
	Schafttyp:	VDI
	Werkzeugaufnahme:	Ø 20
	Kühlmittel:	IK/EK
8 210 57 000	Werkzeughalter E2-50x25	
	Schaftgröße [mm]:	50.00
	Schafttyp:	VDI
	Werkzeugaufnahme:	Ø 25
	Kühlmittel:	IK/EK
8 210 57 001	Werkzeughalter E1-50x25	
	Schaftgröße [mm]:	50.00
	Schafttyp:	VDI
	Werkzeugaufnahme:	Ø 25
	Kühlmittel:	IK
8 210 57 002	Werkzeughalter E3-50x C 25	
	Gewicht [kg]:	3.180
	Schaftgröße [mm]:	50.00
	Schafttyp:	VDI
	Werkzeugaufnahme:	DIN 6388 - C 25
	Kühlmittel:	IK
8 210 57 003	Werkzeughalter E4-50xER 40	
	Schaftgröße [mm]:	50.00
	Schafttyp:	VDI
	Werkzeugaufnahme:	ER 40
	Kühlmittel:	IK
8 210 58 000	Werkzeughalter E1-50x32	
	Schaftgröße [mm]:	50.00
	Schafttyp:	VDI
	Werkzeugaufnahme:	Ø 32
	Kühlmittel:	IK

Artikel-Nr.	Bezeichnung	
8 210 58 001	Werkzeughalter E2-50x32	
	Schaftgröße [mm]:	50.00
	Schafttyp:	VDI
	Werkzeugaufnahme:	Ø 32
	Kühlmittel:	IK/EK
8 210 58 002	Werkzeughalter E3-50x C 32	
	Gewicht [kg]:	3.620
	Schaftgröße [mm]:	50.00
	Schafttyp:	VDI
	Werkzeugaufnahme:	DIN 6388 - C 32
	Kühlmittel:	IK
8 210 59 001	Werkzeughalter E2-50x50	
	Schaftgröße [mm]:	50.00
	Schafttyp:	VDI
	Werkzeugaufnahme:	Ø 50
	Kühlmittel:	IK/EK
8 210 59 002	Werkzeughalter E1-50x40	
	Schaftgröße [mm]:	50.00
	Schafttyp:	VDI
	Werkzeugaufnahme:	Ø 40
	Kühlmittel:	IK
8 210 59 003	Werkzeughalter E1-50x50	
	Schaftgröße [mm]:	50.00
	Schafttyp:	VDI
	Werkzeugaufnahme:	Ø 50
	Kühlmittel:	IK
8 210 59 004	Werkzeughalter E2-50x40	
	Schaftgröße [mm]:	50.00
	Schafttyp:	VDI
	Werkzeugaufnahme:	Ø 40
	Kühlmittel:	IK/EK
8 210 59 005	Werkzeughalter E1-50x44 - Sonder	
	Schaftgröße [mm]:	50.00
	Schafttyp:	VDI
	Werkzeugaufnahme:	Ø 44
	Kühlmittel:	IK
	Hinweis:	Sonderausführung
8 210 59 006	Werkzeughalter E1-50x63 - Sonder	
	Schaftgröße [mm]:	50.00
	Schafttyp:	VDI
	Werkzeugaufnahme:	Ø 63
	Kühlmittel:	IK
	Hinweis:	Sonderausführung
8 214 54 000	Werkzeughalter C1-50x32	
	Gewicht [kg]:	5.660
	Schaftgröße [mm]:	50.00
	Schafttyp:	VDI
	Werkzeugaufnahme:	Vkt. 32/25
	Kühlmittel:	EK

Artikel-Nr.	Bezeichnung	
8 214 54 001	Werkzeughalter C3-50x32	
	Gewicht [kg]:	6.080
	Schaftgröße [mm]:	50.00
	Schafttyp:	VDI
	Werkzeugaufnahme:	Vkt. 32/25
	Kühlmittel:	EK
8 234 54 000	Werkzeughalter B1-50x32x55	
	Schaftgröße [mm]:	50.00
	Schafttyp:	VDI
	Werkzeugaufnahme:	Vkt. 32/25
	Kühlmittel:	EK
8 234 54 001	Werkzeughalter B3-50x32x55	
	Gewicht [kg]:	4.420
	Schaftgröße [mm]:	50.00
	Schafttyp:	VDI
	Werkzeugaufnahme:	Vkt. 32/25
	Kühlmittel:	EK
8 234 54 002	Werkzeughalter B5-50x32x55	
	Gewicht [kg]:	5.220
	Schaftgröße [mm]:	50.00
	Schafttyp:	VDI
	Werkzeugaufnahme:	Vkt. 32/25
	Kühlmittel:	EK
8 234 54 003	Werkzeughalter B7-50x32x55	
	Gewicht [kg]:	5.640
	Schaftgröße [mm]:	50.00
	Schafttyp:	VDI
	Werkzeugaufnahme:	Vkt. 32/25
	Kühlmittel:	EK
8 320 53 004	Abstechhalter höhenverstellbar SH 32 IK	
	Ausführung:	universal
	Schaftgröße [mm]:	50.00
	Schafttyp:	VDI
	Werkzeugaufnahme:	Spannschaft SH 32
	Kühlmittel:	IK/EK
	Druck max [bar]:	70



heimatec.u-tec®

heimatec.de

Produkte / Werkzeugwechselsysteme /
Wechselsystem u-tec®



Ausführungen siehe Katalog



heimatec.easy-quick

heimatec.de

Produkte / Werkzeugwechselsysteme /
Schnellwechselsystem easy-quick HT



Ausführungen siehe Katalog



heimatec.Capto™

heimatec.de

Produkte / Werkzeugwechselsysteme /
Schnellwechselsystem heimatec.Capto™



Ausführungen siehe Katalog

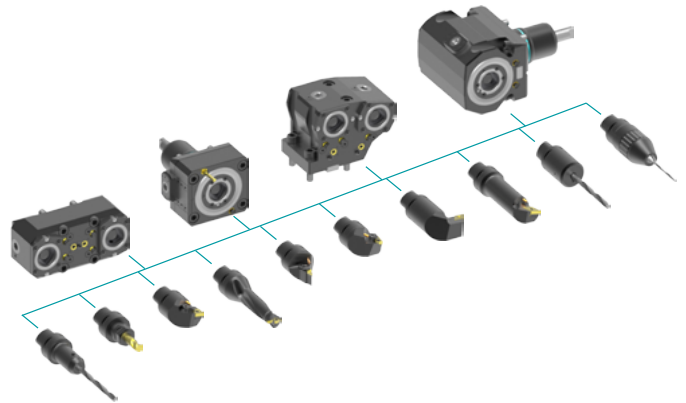

heimatec.accessories

heimatec.de

Produkte / Zubehör



Ausführungen siehe Katalog





● heimatec-Niederlassungen

○ unsere weltweiten Vertretungen

heimatec[®]

heimatec GmbH
Präzisionswerkzeuge
Carl-Benz-Str. 4
77871 Renchen
Deutschland

T +49 7843 9466 0
www.heimatec.de
info@heimatec.de

Die Kontaktdaten unserer weltweiten Handelspartner finden Sie auf unserer Internetseite:
<https://heimatec.com/handelspartner>