

Mori Seiki  
**SL 2500 SY**



# Hightech von heimatec - Werkzeuge und Systeme für die produktive Dreh- und Fräsbearbeitung

heimatec gehört zu den internationalen Technologie- und Qualitätsführern von Präzisionswerkzeugen und ist auf die Entwicklung und Herstellung von hochpräzisen festen und angetriebenen Werkzeugen für alle CNC-Drehmaschinen, CNC-Dreh-Fräszentren und CNC-Bearbeitungszentren spezialisiert.

Die Produktpalette\* reicht von statischen BMT- und VDI-Werkzeughaltern über angetriebene Werkzeuge bis hin zu hochkomplexen kundenbezogenen Individuallösungen. heimatec, mit Hauptsitz in Renchen, besitzt eine Tochtergesellschaft in Asien und Indien sowie zahlreiche Repräsentanzen und Handelspartner über den ganzen Globus verteilt.

## \*UNSERE PRODUKTE

Feste Werkzeughalter

Angetriebene Werkzeugeinheiten

Präzisionswerkzeuge

Werkzeuge für Dreh- und Bearbeitungszentren

Werkzeuge für Langdrehautomaten

Werkzeugwechsel- und Schnellwechselsysteme

Werkzeugsysteme für die Verzahnungsherstellung

Digitales Werkzeugmanagement

Das Katalog-Werk einschließlich aller seiner Teile ist urheberrechtlich geschützt. Jede Verwertung außerhalb der engen Grenzen des Urheberrechtsgesetzes ist ohne Zustimmung der Rechteinhaber unzulässig und strafbar. Das gilt insbesondere für Vervielfältigungen, Übersetzungen, Mikroverfilmungen und die Einspeicherung und Verarbeitung in elektronischen Systemen.

**heimatec GmbH** behält sich Änderungen technischer Art jederzeit ohne Vorankündigung vor. Dies gilt insbesondere bei Anpassungen an neue oder geänderte internationale Normen oder bei Weiterentwicklungen unserer Produkte oder Herstellungsprozesse.

Die aktuelle Version unserer Allgemeinen Geschäftsbedingungen (AGB) finden Sie auf unserer Webseite.

| Artikel-Nr.         | Bezeichnung                                 |                       |
|---------------------|---|-----------------------|
| <b>8 010 34 012</b> | <b>Axial-Bohr- und Fräskopf ER 20 IK</b>    |                       |
|                     | Gewicht [kg]:                               | 5.640                 |
|                     | Werkzeugantrieb:                            | Zweiflach (~DIN 1809) |
|                     | Schaftgröße [mm]:                           | 32.00                 |
|                     | Schafttyp:                                  | BMT                   |
|                     | Werkzeugaufnahme:                           | ER 20                 |
|                     | Übersetzung [i]:                            | 1:1                   |
|                     | Drehmoment max [Nm]:                        | 50                    |
|                     | Drehzahl max [1/min]:                       | 6000                  |
|                     | Drehrichtung:                               | gleich                |
|                     | Kühlmittel:                                 | IK/EK                 |
|                     | Druck max [bar]:                            | 25                    |
| <b>8 010 35 014</b> | <b>Axial-Bohr- und Fräskopf ER 25 AX UT</b> |                       |
|                     | Gewicht [kg]:                               | 5.290                 |
|                     | Werkzeugantrieb:                            | Zweiflach (~DIN 1809) |
|                     | Schaftgröße [mm]:                           | 32.00                 |
|                     | Schafttyp:                                  | BMT                   |
|                     | Werkzeugaufnahme:                           | ER 25 A - u-tec       |
|                     | Übersetzung [i]:                            | 1:1                   |
|                     | Drehmoment max [Nm]:                        | 50                    |
|                     | Drehzahl max [1/min]:                       | 12000                 |
|                     | Drehrichtung:                               | gleich                |
|                     | Kühlmittel:                                 | EK                    |
|                     | Hinweis:                                    | verstärkte Lagerung   |
| <b>8 010 36 000</b> | <b>Axial-Bohr- und Fräskopf ER 32 IK</b>    |                       |
|                     | Gewicht [kg]:                               | 5.560                 |
|                     | Werkzeugantrieb:                            | Zweiflach (~DIN 1809) |
|                     | Schaftgröße [mm]:                           | 32.00                 |
|                     | Schafttyp:                                  | BMT                   |
|                     | Werkzeugaufnahme:                           | ER 32                 |
|                     | Übersetzung [i]:                            | 1:1                   |
|                     | Drehmoment max [Nm]:                        | 50                    |
|                     | Drehzahl max [1/min]:                       | 6000                  |
|                     | Drehrichtung:                               | gleich                |
|                     | Kühlmittel:                                 | IK/EK                 |
|                     | Druck max [bar]:                            | 25                    |
| <b>8 010 36 001</b> | <b>Axial-Bohr- und Fräskopf ER 32</b>       |                       |
|                     | Gewicht [kg]:                               | 5.520                 |
|                     | Werkzeugantrieb:                            | Zweiflach (~DIN 1809) |
|                     | Schaftgröße [mm]:                           | 32.00                 |
|                     | Schafttyp:                                  | BMT                   |
|                     | Werkzeugaufnahme:                           | ER 32                 |
|                     | Übersetzung [i]:                            | 1:1                   |
|                     | Drehmoment max [Nm]:                        | 50                    |
|                     | Drehzahl max [1/min]:                       | 8000                  |
|                     | Drehrichtung:                               | gleich                |
|                     | Kühlmittel:                                 | EK                    |

Artikel-Nr. Bezeichnung

8 010 36 007

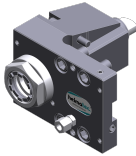

**Axial-Bohr- und Fräskopf ER 32 AX UT**

Gewicht [kg]: 5.470  
 Werkzeugantrieb: Zweiflach (~DIN 1809)  
 Schaftgröße [mm]: 32.00  
 Schafttyp: BMT  
 Werkzeugaufnahme: ER 32 A - u-tec  
 Übersetzung [i]: 1:1  
 Drehmoment max [Nm]: 50  
 Drehzahl max [1/min]: 8000  
 Drehrichtung: gleich  
 Kühlmittel: EK  
 Hinweis: verstärkte Lagerung

8 010 36 008

**Axial-Bohr- und Fräskopf ER 32 IK**

Werkzeugantrieb: Zweiflach (~DIN 1809)  
 Schaftgröße [mm]: 32.00  
 Schafttyp: BMT  
 Werkzeugaufnahme: ER 32  
 Übersetzung [i]: 1:1  
 Drehmoment max [Nm]: 50  
 Drehzahl max [1/min]: 6000  
 Drehrichtung: gleich  
 Kühlmittel: IK/EK  
 Druck max [bar]: 25  
 Hinweis: Kombilagerung

8 010 36 009

**Axial-Bohr- und Fräskopf ER 32 AX UT IK**

Gewicht [kg]: 5.550  
 Werkzeugantrieb: Zweiflach (~DIN 1809)  
 Schaftgröße [mm]: 32.00  
 Schafttyp: BMT  
 Werkzeugaufnahme: ER 32 A - u-tec  
 Übersetzung [i]: 1:1  
 Drehmoment max [Nm]: 50  
 Drehzahl max [1/min]: 6000  
 Drehrichtung: gleich  
 Kühlmittel: IK/EK  
 Druck max [bar]: 25  
 Hinweis: verstärkte Lagerung

8 010 36 016

**Axial-Bohr- und Fräskopf ER 32 AX UT IK**

Gewicht [kg]: 5.500  
 Werkzeugantrieb: Zweiflach (~DIN 1809)  
 Schaftgröße [mm]: 32.00  
 Schafttyp: BMT  
 Werkzeugaufnahme: ER 32 A - u-tec  
 Übersetzung [i]: 1:1  
 Drehmoment max [Nm]: 50  
 Drehzahl max [1/min]: 12000  
 Drehrichtung: gleich  
 Kühlmittel: IK/EK  
 Druck max [bar]: 25  
 Hinweis: verstärkte Lagerung

| Artikel-Nr.         | Bezeichnung                              |                       |
|---------------------|--|-----------------------|
| <b>8 010 37 000</b> | <b>Axial-Bohr- und Fräskopf HT 5</b>     |                       |
|                     | Gewicht [kg]:                            | 5.510                 |
|                     | Werkzeugantrieb:                         | Zweiflach (~DIN 1809) |
|                     | Schaftgröße [mm]:                        | 32.00                 |
|                     | Schafttyp:                               | BMT                   |
|                     | Werkzeugaufnahme:                        | HT 5                  |
|                     | Übersetzung [i]:                         | 1:1                   |
|                     | Drehmoment max [Nm]:                     | 50                    |
|                     | Drehzahl max [1/min]:                    | 8000                  |
|                     | Drehrichtung:                            | gleich                |
|                     | Kühlmittel:                              | EK                    |
| <b>8 010 37 001</b> | <b>Axial-Bohr- und Fräskopf HT 5 IK</b>  |                       |
|                     | Gewicht [kg]:                            | 5.530                 |
|                     | Werkzeugantrieb:                         | Zweiflach (~DIN 1809) |
|                     | Schaftgröße [mm]:                        | 32.00                 |
|                     | Schafttyp:                               | BMT                   |
|                     | Werkzeugaufnahme:                        | HT 5                  |
|                     | Übersetzung [i]:                         | 1:1                   |
|                     | Drehmoment max [Nm]:                     | 50                    |
|                     | Drehzahl max [1/min]:                    | 6000                  |
|                     | Drehrichtung:                            | gleich                |
|                     | Kühlmittel:                              | IK/EK                 |
|                     | Druck max [bar]:                         | 25                    |
| <b>8 010 37 002</b> | <b>Axial-Bohr- und Fräskopf ER 40 IK</b> |                       |
|                     | Gewicht [kg]:                            | 5.800                 |
|                     | Werkzeugantrieb:                         | Zweiflach (~DIN 1809) |
|                     | Schaftgröße [mm]:                        | 32.00                 |
|                     | Schafttyp:                               | BMT                   |
|                     | Werkzeugaufnahme:                        | ER 40                 |
|                     | Übersetzung [i]:                         | 1:1                   |
|                     | Drehmoment max [Nm]:                     | 50                    |
|                     | Drehzahl max [1/min]:                    | 6000                  |
|                     | Drehrichtung:                            | gleich                |
|                     | Kühlmittel:                              | IK/EK                 |
|                     | Druck max [bar]:                         | 25                    |
| <b>8 011 34 004</b> | <b>Axial-Fräskopf Kombidorn 16</b>       |                       |
|                     | Gewicht [kg]:                            | 5.470                 |
|                     | Werkzeugantrieb:                         | Zweiflach (~DIN 1809) |
|                     | Schaftgröße [mm]:                        | 32.00                 |
|                     | Schafttyp:                               | BMT                   |
|                     | Werkzeugaufnahme:                        | Kombidorn 16          |
|                     | Übersetzung [i]:                         | 1:1                   |
|                     | Drehmoment max [Nm]:                     | 50                    |
|                     | Drehzahl max [1/min]:                    | 6000                  |
|                     | Drehrichtung:                            | gleich                |
|                     | Kühlmittel:                              | EK                    |
| <b>8 011 35 000</b> | <b>Axial-Fräskopf Kombidorn 22</b>       |                       |
|                     | Gewicht [kg]:                            | 5.580                 |
|                     | Werkzeugantrieb:                         | Zweiflach (~DIN 1809) |
|                     | Schaftgröße [mm]:                        | 32.00                 |
|                     | Schafttyp:                               | BMT                   |
|                     | Werkzeugaufnahme:                        | Kombidorn 22          |
|                     | Übersetzung [i]:                         | 1:1                   |
|                     | Drehmoment max [Nm]:                     | 50                    |

| Artikel-Nr.         | Bezeichnung                                     |                                   |
|---------------------|---|-----------------------------------|
|                     | Drehzahl max [1/min]:                           | 6000                              |
|                     | Drehrichtung:                                   | gleich                            |
|                     | Kühlmittel:                                     | EK                                |
| <b>8 030 34 005</b> | <b>Winkel-Bohr- und Fräskopf ER 20</b>          |                                   |
|                     | Gewicht [kg]:                                   | 10.680                            |
|                     | Werkzeugantrieb:                                | Zweiflach (~DIN 1809)             |
|                     | Schaftgröße [mm]:                               | 32.00                             |
|                     | Schafttyp:                                      | BMT                               |
|                     | Werkzeugaufnahme:                               | ER 20                             |
|                     | Übersetzung [i]:                                | 1:3                               |
|                     | Drehmoment max [Nm]:                            | 8                                 |
|                     | Drehzahl max [1/min]:                           | 12000                             |
|                     | Drehrichtung:                                   | ungleich                          |
|                     | Kühlmittel:                                     | EK                                |
|                     | Mittenmaß [mm]:                                 | 55                                |
| <b>8 030 34 012</b> | <b>Winkel-Bohr- und Fräskopf ER 20 IK</b>       |                                   |
|                     | Einsatz für:                                    | Hauptspindel                      |
|                     | Werkzeugantrieb:                                | Zweiflach (~DIN 1809)             |
|                     | Schaftgröße [mm]:                               | 32.00                             |
|                     | Schafttyp:                                      | BMT                               |
|                     | Werkzeugaufnahme:                               | ER 20                             |
|                     | Übersetzung [i]:                                | 1:1                               |
|                     | Drehmoment max [Nm]:                            | 50                                |
|                     | Drehzahl max [1/min]:                           | 6000                              |
|                     | Drehrichtung:                                   | ungleich                          |
|                     | Kühlmittel:                                     | IK/EK                             |
|                     | Druck max [bar]:                                | 25                                |
|                     | Mittenmaß [mm]:                                 | 55                                |
| <b>8 030 34 013</b> | <b>Winkel-Bohr- und Fräskopf ER 20 IK</b>       |                                   |
|                     | Einsatz für:                                    | Gegenspindel                      |
|                     | Werkzeugantrieb:                                | Zweiflach (~DIN 1809)             |
|                     | Schaftgröße [mm]:                               | 32.00                             |
|                     | Schafttyp:                                      | BMT                               |
|                     | Werkzeugaufnahme:                               | ER 20                             |
|                     | Übersetzung [i]:                                | 1:1                               |
|                     | Drehmoment max [Nm]:                            | 50                                |
|                     | Drehzahl max [1/min]:                           | 6000                              |
|                     | Drehrichtung:                                   | gleich                            |
|                     | Kühlmittel:                                     | IK/EK                             |
|                     | Druck max [bar]:                                | 25                                |
|                     | Hinweis:  | unbedingt Mittenmaß 55 beachten ! |
|                     | Mittenmaß [mm]:                                 | 55                                |
| <b>8 030 35 014</b> | <b>Winkel-Bohr- und Fräskopf ER 25 AX UT IK</b> |                                   |
|                     | Gewicht [kg]:                                   | 10.320                            |
|                     | Einsatz für:                                    | Gegenspindel                      |
|                     | Werkzeugantrieb:                                | Zweiflach (~DIN 1809)             |
|                     | Schaftgröße [mm]:                               | 32.00                             |
|                     | Schafttyp:                                      | BMT                               |
|                     | Werkzeugaufnahme:                               | ER 25 A - u-tec                   |
|                     | Übersetzung [i]:                                | 1:2                               |
|                     | Drehmoment max [Nm]:                            | 16                                |
|                     | Drehzahl max [1/min]:                           | 12000                             |
|                     | Drehrichtung:                                   | ungleich                          |
|                     | Kühlmittel:                                     | IK/EK                             |

| Artikel-Nr.         | Bezeichnung                                     |                                   |
|---------------------|---|-----------------------------------|
|                     | Druck max [bar]:                                | 140                               |
|                     | Hinweis:  | unbedingt Mittenmaß 55 beachten ! |
|                     | Mittenmaß [mm]:                                 | 55                                |
| <b>8 030 35 027</b> | <b>Winkel-Bohr- und Fräskopf ER 25 AX UT IK</b> |                                   |
|                     | Gewicht [kg]:                                   | 10.350                            |
|                     | Einsatz für:                                    | Hauptspindel                      |
|                     | Werkzeugantrieb:                                | Zweiflach (~DIN 1809)             |
|                     | Schaftgröße [mm]:                               | 32.00                             |
|                     | Schafttyp:                                      | BMT                               |
|                     | Werkzeugaufnahme:                               | ER 25 A - u-tec                   |
|                     | Übersetzung [i]:                                | 1:2                               |
|                     | Drehmoment max [Nm]:                            | 16                                |
|                     | Drehzahl max [1/min]:                           | 12000                             |
|                     | Drehrichtung:                                   | ungleich                          |
|                     | Kühlmittel:                                     | IK/EK                             |
|                     | Druck max [bar]:                                | 140                               |
|                     | Hinweis:  | unbedingt Mittenmaß 55 beachten ! |
|                     | Mittenmaß [mm]:                                 | 55                                |
| <b>8 030 35 028</b> | <b>Winkel-Bohr- und Fräskopf ER 25 AX UT</b>    |                                   |
|                     | Gewicht [kg]:                                   | 9.970                             |
|                     | Einsatz für:                                    | Hauptspindel                      |
|                     | Werkzeugantrieb:                                | Zweiflach (~DIN 1809)             |
|                     | Schaftgröße [mm]:                               | 32.00                             |
|                     | Schafttyp:                                      | BMT                               |
|                     | Werkzeugaufnahme:                               | ER 25 A - u-tec                   |
|                     | Übersetzung [i]:                                | 1:2                               |
|                     | Drehmoment max [Nm]:                            | 16                                |
|                     | Drehzahl max [1/min]:                           | 12000                             |
|                     | Drehrichtung:                                   | ungleich                          |
|                     | Kühlmittel:                                     | EK                                |
|                     | Hinweis:  | unbedingt Mittenmaß 55 beachten ! |
|                     | Mittenmaß [mm]:                                 | 55                                |
| <b>8 030 36 001</b> | <b>Winkel-Bohr- und Fräskopf ER 32</b>          |                                   |
|                     | Gewicht [kg]:                                   | 10.320                            |
|                     | Werkzeugantrieb:                                | Zweiflach (~DIN 1809)             |
|                     | Schaftgröße [mm]:                               | 32.00                             |
|                     | Schafttyp:                                      | BMT                               |
|                     | Werkzeugaufnahme:                               | ER 32                             |
|                     | Übersetzung [i]:                                | 1:1                               |
|                     | Drehmoment max [Nm]:                            | 50                                |
|                     | Drehzahl max [1/min]:                           | 12000                             |
|                     | Drehrichtung:                                   | ungleich                          |
|                     | Kühlmittel:                                     | EK                                |
|                     | Mittenmaß [mm]:                                 | 55                                |
| <b>8 030 36 005</b> | <b>Winkel-Bohr- und Fräskopf ER 32</b>          |                                   |
|                     | Gewicht [kg]:                                   | 10.310                            |
|                     | Werkzeugantrieb:                                | Zweiflach (~DIN 1809)             |
|                     | Schaftgröße [mm]:                               | 32.00                             |
|                     | Schafttyp:                                      | BMT                               |
|                     | Werkzeugaufnahme:                               | ER 32                             |
|                     | Übersetzung [i]:                                | 2:1                               |
|                     | Drehmoment max [Nm]:                            | 63                                |
|                     | Drehzahl max [1/min]:                           | 3000                              |
|                     | Drehrichtung:                                   | ungleich                          |

| Artikel-Nr.         | Bezeichnung                                     |                       |
|---------------------|---|-----------------------|
|                     | Kühlmittel:                                     | EK                    |
|                     | Mittenmaß [mm]:                                 | 55                    |
| <b>8 030 36 011</b> | <b>Winkel-Bohr- und Fräskopf ER 32 AX UT</b>    |                       |
|                     | Gewicht [kg]:                                   | 10.240                |
|                     | Werkzeugantrieb:                                | Zweiflach (~DIN 1809) |
|                     | Schaftgröße [mm]:                               | 32.00                 |
|                     | Schafttyp:                                      | BMT                   |
|                     | Werkzeugaufnahme:                               | ER 32 A - u-tec       |
|                     | Übersetzung [i]:                                | 1:1                   |
|                     | Drehmoment max [Nm]:                            | 50                    |
|                     | Drehzahl max [1/min]:                           | 12000                 |
|                     | Drehrichtung:                                   | ungleich              |
|                     | Kühlmittel:                                     | EK                    |
|                     | Mittenmaß [mm]:                                 | 55                    |
| <b>8 030 36 012</b> | <b>Winkel-Bohr- und Fräskopf ER 32 AX UT IK</b> |                       |
|                     | Gewicht [kg]:                                   | 10.470                |
|                     | Werkzeugantrieb:                                | Zweiflach (~DIN 1809) |
|                     | Schaftgröße [mm]:                               | 32.00                 |
|                     | Schafttyp:                                      | BMT                   |
|                     | Werkzeugaufnahme:                               | ER 32 A - u-tec       |
|                     | Übersetzung [i]:                                | 1:1                   |
|                     | Drehmoment max [Nm]:                            | 50                    |
|                     | Drehzahl max [1/min]:                           | 6000                  |
|                     | Drehrichtung:                                   | ungleich              |
|                     | Kühlmittel:                                     | IK/EK                 |
|                     | Druck max [bar]:                                | 140                   |
|                     | Mittenmaß [mm]:                                 | 55                    |
| <b>8 030 36 021</b> | <b>Winkel-Bohr- und Fräskopf ER 32 AX UT IK</b> |                       |
|                     | Gewicht [kg]:                                   | 10.450                |
|                     | Werkzeugantrieb:                                | Zweiflach (~DIN 1809) |
|                     | Schaftgröße [mm]:                               | 32.00                 |
|                     | Schafttyp:                                      | BMT                   |
|                     | Werkzeugaufnahme:                               | ER 32 A - u-tec       |
|                     | Übersetzung [i]:                                | 1:1                   |
|                     | Drehmoment max [Nm]:                            | 50                    |
|                     | Drehzahl max [1/min]:                           | 12000                 |
|                     | Drehrichtung:                                   | ungleich              |
|                     | Kühlmittel:                                     | IK/EK                 |
|                     | Druck max [bar]:                                | 140                   |
|                     | Mittenmaß [mm]:                                 | 55                    |
| <b>8 030 37 001</b> | <b>Winkel-Bohr- und Fräskopf HT 5 IK</b>        |                       |
|                     | Werkzeugantrieb:                                | Zweiflach (~DIN 1809) |
|                     | Schaftgröße [mm]:                               | 32.00                 |
|                     | Schafttyp:                                      | BMT                   |
|                     | Werkzeugaufnahme:                               | HT 5                  |
|                     | Übersetzung [i]:                                | 1:1                   |
|                     | Drehmoment max [Nm]:                            | 50                    |
|                     | Drehzahl max [1/min]:                           | 6000                  |
|                     | Drehrichtung:                                   | ungleich              |
|                     | Kühlmittel:                                     | IK/EK                 |
|                     | Druck max [bar]:                                | 140                   |
|                     | Mittenmaß [mm]:                                 | 55                    |

| Artikel-Nr.         | Bezeichnung                                  |                                 |
|---------------------|--|---------------------------------|
| <b>8 030 37 007</b> | <b>Winkel-Bohr- und Fräskopf Weldon 1"</b>   |                                 |
|                     | Gewicht [kg]:                                | 10.890                          |
|                     | Werkzeugantrieb:                             | Zweiflach (~DIN 1809)           |
|                     | Schaftgröße [mm]:                            | 32.00                           |
|                     | Schafttyp:                                   | BMT                             |
|                     | Werkzeugaufnahme:                            | Weldon (DIN 1835 B) 1" (25,4mm) |
|                     | Übersetzung [i]:                             | 2:1                             |
|                     | Drehmoment max [Nm]:                         | 63                              |
|                     | Drehzahl max [1/min]:                        | 3000                            |
|                     | Drehrichtung:                                | ungleich                        |
|                     | Kühlmittel:                                  | EK                              |
|                     | Mittenmaß [mm]:                              | 55                              |
| <b>8 031 36 000</b> | <b>Winkel-Polygonfräskopf Dorn 27</b>        |                                 |
|                     | Gewicht [kg]:                                | 10.860                          |
|                     | Einsatz für:                                 | Hauptspindel                    |
|                     | Werkzeugantrieb:                             | Zweiflach (~DIN 1809)           |
|                     | Schaftgröße [mm]:                            | 32.00                           |
|                     | Schafttyp:                                   | BMT                             |
|                     | Werkzeugaufnahme:                            | Polygondorn 27                  |
|                     | Übersetzung [i]:                             | 1:1                             |
|                     | Drehmoment max [Nm]:                         | 50                              |
|                     | Drehzahl max [1/min]:                        | 6000                            |
|                     | Drehrichtung:                                | ungleich                        |
|                     | Kühlmittel:                                  | EK                              |
|                     | Hinweis:                                     | verstärkte Lagerung             |
| <b>8 037 34 001</b> | <b>Querfräskopf ER 20 AX</b>                 |                                 |
|                     | Werkzeugantrieb:                             | Zweiflach (~DIN 1809)           |
|                     | Schaftgröße [mm]:                            | 32.00                           |
|                     | Schafttyp:                                   | BMT                             |
|                     | Werkzeugaufnahme:                            | ER 20 A                         |
|                     | Übersetzung [i]:                             | 1,333:1                         |
|                     | Drehmoment max [Nm]:                         | 32                              |
|                     | Drehzahl max [1/min]:                        | 4000                            |
|                     | Drehrichtung:                                | ungleich                        |
|                     | Kühlmittel:                                  | EK                              |
|                     | Mittenmaß [mm]:                              | 75                              |
|                     | Achsversatz [mm]:                            | 8                               |
| <b>8 039 35 004</b> | <b>Winkel-Bohr- und Fräskopf ER 25 AX UT</b> |                                 |
|                     | Gewicht [kg]:                                | 10.480                          |
|                     | Ausführung:                                  | doppelspindlig                  |
|                     | Werkzeugantrieb:                             | Zweiflach (~DIN 1809)           |
|                     | Schaftgröße [mm]:                            | 32.00                           |
|                     | Schafttyp:                                   | BMT                             |
|                     | Werkzeugaufnahme:                            | ER 25 u-tec                     |
|                     | Übersetzung [i]:                             | 1:1                             |
|                     | Drehmoment max [Nm]:                         | 50                              |
|                     | Drehzahl max [1/min]:                        | 12000                           |
|                     | Drehrichtung:                                | gleich/ungleich                 |
|                     | Kühlmittel:                                  | EK                              |
|                     | Mittenmaß [mm]:                              | 55                              |

| Artikel-Nr.         | Bezeichnung                                     |                         |
|---------------------|---|-------------------------|
| <b>8 039 36 002</b> | <b>Winkel-Bohr- und Fräskopf ER 32 AX UT</b>    |                         |
|                     | Gewicht [kg]:                                   | 10.710                  |
|                     | Ausführung:                                     | doppelspindlig          |
|                     | Werkzeugantrieb:                                | Zweiflach (~DIN 1809)   |
|                     | Schaftgröße [mm]:                               | 32.00                   |
|                     | Schafttyp:                                      | BMT                     |
|                     | Werkzeugaufnahme:                               | ER 32 u-tec             |
|                     | Übersetzung [i]:                                | 1:1                     |
|                     | Drehmoment max [Nm]:                            | 50                      |
|                     | Drehzahl max [1/min]:                           | 12000                   |
|                     | Drehrichtung:                                   | gleich/ungleich         |
|                     | Kühlmittel:                                     | EK                      |
|                     | Mittenmaß [mm]:                                 | 55                      |
| <b>8 039 36 004</b> | <b>Winkel-Bohr- und Fräskopf ER 32 AX UT IK</b> |                         |
|                     | Ausführung:                                     | doppelspindlig          |
|                     | Werkzeugantrieb:                                | Zweiflach (~DIN 1809)   |
|                     | Schaftgröße [mm]:                               | 32.00                   |
|                     | Schafttyp:                                      | BMT                     |
|                     | Werkzeugaufnahme:                               | ER 32 u-tec             |
|                     | Übersetzung [i]:                                | 1:1                     |
|                     | Drehmoment max [Nm]:                            | 50                      |
|                     | Drehzahl max [1/min]:                           | 10000                   |
|                     | Drehrichtung:                                   | gleich/ungleich         |
|                     | Kühlmittel:                                     | IK/EK                   |
|                     | Druck max [bar]:                                | 70                      |
|                     | Hinweis:  | verstärkte Lagerung     |
|                     | Mittenmaß [mm]:                                 | 55                      |
| <b>8 040 34 007</b> | <b>Schwenkkopf + 99°/-77° verst ER16 AX UT</b>  |                         |
|                     | Gewicht [kg]:                                   | 6.890                   |
|                     | Werkzeugantrieb:                                | Zweiflach (~DIN 1809)   |
|                     | Schaftgröße [mm]:                               | 32.00                   |
|                     | Schafttyp:                                      | BMT                     |
|                     | Werkzeugaufnahme:                               | ER 16 A - u-tec         |
|                     | Übersetzung [i]:                                | 1:1                     |
|                     | Drehmoment max [Nm]:                            | 20                      |
|                     | Drehzahl max [1/min]:                           | 6000                    |
|                     | Drehrichtung:                                   | ungleich                |
|                     | Kühlmittel:                                     | EK                      |
|                     | Hinweis:  | Schwenkbereich beachten |
|                     | Mittenmaß [mm]:                                 | 34                      |
| <b>8 040 34 010</b> | <b>Schwenkkopf + 99°/-77° verst ER16AX UTIK</b> |                         |
|                     | Gewicht [kg]:                                   | 6.920                   |
|                     | Werkzeugantrieb:                                | Zweiflach (~DIN 1809)   |
|                     | Schaftgröße [mm]:                               | 32.00                   |
|                     | Schafttyp:                                      | BMT                     |
|                     | Werkzeugaufnahme:                               | ER 16 A - u-tec         |
|                     | Übersetzung [i]:                                | 1:2                     |
|                     | Drehmoment max [Nm]:                            | 12                      |
|                     | Drehzahl max [1/min]:                           | 12000                   |
|                     | Drehrichtung:                                   | ungleich                |
|                     | Kühlmittel:                                     | IK/EK                   |
|                     | Druck max [bar]:                                | 25                      |
|                     | Hinweis:  | Schwenkbereich beachten |
|                     | Mittenmaß [mm]:                                 | 34                      |

| Artikel-Nr.         | Bezeichnung                                    |                         |
|---------------------|--|-------------------------|
| <b>8 040 34 011</b> | <b>Schwenkkopf + 99°/-77° verst ER20 AX UT</b> |                         |
|                     | Gewicht [kg]:                                  | 7.070                   |
|                     | Werkzeugantrieb:                               | Zweiflach (~DIN 1809)   |
|                     | Schaftgröße [mm]:                              | 32.00                   |
|                     | Schafttyp:                                     | BMT                     |
|                     | Werkzeugaufnahme:                              | ER 20 A - u-tec         |
|                     | Übersetzung [i]:                               | 1:1                     |
|                     | Drehmoment max [Nm]:                           | 20                      |
|                     | Drehzahl max [1/min]:                          | 6000                    |
|                     | Drehrichtung:                                  | ungleich                |
|                     | Kühlmittel:                                    | EK                      |
|                     | Hinweis:                                       | Schwenkbereich beachten |
|                     | Mittenmaß [mm]:                                | 34                      |
| <b>8 053 34 014</b> | <b>Mehrspindel-Winkelbohrkopf ER 16 AX UT</b>  |                         |
|                     | Gewicht [kg]:                                  | 9.860                   |
|                     | Einsatz für:                                   | Hauptspindel            |
|                     | Ausführung:                                    | 2-spindlig              |
|                     | Werkzeugantrieb:                               | Zweiflach (~DIN 1809)   |
|                     | Schaftgröße [mm]:                              | 32.00                   |
|                     | Schafttyp:                                     | BMT                     |
|                     | Werkzeugaufnahme:                              | ER 16 A - u-tec         |
|                     | Übersetzung [i]:                               | 1:2                     |
|                     | Drehmoment max [Nm]:                           | 25/Sp.                  |
|                     | Drehzahl max [1/min]:                          | 12000                   |
|                     | Drehrichtung:                                  | gleich                  |
|                     | Kühlmittel:                                    | EK                      |
|                     | Hinweis:                                       | Einsetzbarkeit prüfen   |
|                     | Mittenmaß [mm]:                                | 55                      |
| <b>8 202 20 013</b> | <b>Grundhalter Längsaufnahme FN 12</b>         |                         |
|                     | Gewicht [kg]:                                  | 1.750                   |
|                     | Schafttyp:                                     | BMT                     |
|                     | Masch. Seit. Aufnahme:                         | Zentriernut b 25        |
|                     | Werkzeugaufnahme:                              | Schnittstelle FN 12     |
|                     | Kühlmittel:                                    | EK                      |
|                     | Mittenmaß [mm]:                                | 7                       |
| <b>8 224 25 000</b> | <b>Kombi-Drehstahlhalter Vkt. 25</b>           |                         |
|                     | Gewicht [kg]:                                  | 3.560                   |
|                     | Schafttyp:                                     | BMT                     |
|                     | Masch. Seit. Aufnahme:                         | Zentriernut b 25        |
|                     | Werkzeugaufnahme:                              | Vkt. 25                 |
|                     | Kühlmittel:                                    | EK                      |
| <b>8 224 25 001</b> | <b>Kombi-Drehstahlhalter Vkt. 25</b>           |                         |
|                     | Gewicht [kg]:                                  | 4.760                   |
|                     | Schafttyp:                                     | BMT                     |
|                     | Masch. Seit. Aufnahme:                         | Zentriernut b 25        |
|                     | Werkzeugaufnahme:                              | Vkt. 25                 |
|                     |  | Vkt. 25                 |
|                     | Kühlmittel:                                    | EK                      |
|                     | Hinweis:                                       | lange Version           |

| Artikel-Nr.         | Bezeichnung                                 |                         |
|---------------------|---|-------------------------|
| <b>8 240 29 002</b> | <b>Bohrstangenhalter Ø 40</b>               |                         |
|                     | Gewicht [kg]:                               | 3.920                   |
|                     | Schafttyp:                                  | BMT                     |
|                     | Masch. Seit. Aufnahme:                      | Zentriernut b 25        |
|                     | Werkzeugaufnahme:                           | Ø 40                    |
|                     | Kühlmittel:                                 | IK/EK                   |
|                     | Mittenmaß [mm]:                             | 40                      |
| <b>8 240 29 007</b> | <b>Bohrstangenhalter Ø 40</b>               |                         |
|                     | Gewicht [kg]:                               | 6.180                   |
|                     | Ausführung:                                 | lang                    |
|                     | Schafttyp:                                  | BMT                     |
|                     | Masch. Seit. Aufnahme:                      | Zentriernut b 25        |
|                     | Werkzeugaufnahme:                           | Ø 40                    |
|                     | Kühlmittel:                                 | IK/EK                   |
|                     | Mittenmaß [mm]:                             | 40                      |
| <b>8 240 29 021</b> | <b>Bohrstangenhalter Ø 50</b>               |                         |
|                     | Gewicht [kg]:                               | 5.330                   |
|                     | Ausführung:                                 | lange Ausführung        |
|                     | Schafttyp:                                  | BMT                     |
|                     | Masch. Seit. Aufnahme:                      | Zentriernut b 25        |
|                     | Werkzeugaufnahme:                           | Ø 50                    |
|                     | Kühlmittel:                                 | IK/EK                   |
|                     | Mittenmaß [mm]:                             | 40                      |
| <b>8 244 25 000</b> | <b>Kombi-Plandrehhalter Vkt. 25</b>         |                         |
|                     | Gewicht [kg]:                               | 5.900                   |
|                     | Schafttyp:                                  | BMT                     |
|                     | Masch. Seit. Aufnahme:                      | Zentriernut b 25        |
|                     | Werkzeugaufnahme:                           | Vkt. 25                 |
|                     | Kühlmittel:                                 | EK                      |
|                     | Hinweis:                                    | lange Ausführung        |
| <b>8 251 22 005</b> | <b>Kombi-Doppel-Drehstahlhalter Vkt. 25</b> |                         |
|                     | Gewicht [kg]:                               | 5.890                   |
|                     | Schafttyp:                                  | BMT                     |
|                     | Masch. Seit. Aufnahme:                      | Zentriernut b 25        |
|                     | Werkzeugaufnahme:                           | Vkt. 25/20              |
|                     | Kühlmittel:                                 | EK                      |
| <b>8 251 25 002</b> | <b>Kombi-Doppel-Drehstahlhalter Vkt. 25</b> |                         |
|                     | Gewicht [kg]:                               | 5.290                   |
|                     | Schafttyp:                                  | BMT                     |
|                     | Masch. Seit. Aufnahme:                      | Zentriernut b 25        |
|                     | Werkzeugaufnahme:                           | Vkt. 25                 |
|                     |   | Vkt. 25                 |
|                     | Kühlmittel:                                 | EK                      |
| <b>8 253 28 001</b> | <b>Doppel-Bohrstangenhalter Ø 32</b>        |                         |
|                     | Gewicht [kg]:                               | 5.680                   |
|                     | Einsatz für:                                | Haupt- und Gegenspindel |
|                     | Schafttyp:                                  | BMT                     |
|                     | Masch. Seit. Aufnahme:                      | Zentriernut b 25        |
|                     | Werkzeugaufnahme:                           | Ø 32                    |
|                     |   | Ø 32                    |
|                     | Kühlmittel:                                 | IK/EK                   |

| Artikel-Nr.         | Bezeichnung                              |  |
|---------------------|--|--|
|                     | Mittenmaß [mm]:                          | 40/85                                    |
| <b>8 253 28 006</b> | <b>Doppel-Bohrstangenhalter Ø 1 1/4"</b> |  |
|                     | Gewicht [kg]:                            | 5.710                                    |
|                     | Einsatz für:                             | Haupt- und Gegenspindel                  |
|                     | Schafttyp:                               | BMT                                      |
|                     | Masch. Seit. Aufnahme:                   | Zentriernut b 25                         |
|                     | Werkzeugaufnahme:                        | Ø 1 1/4" (31,75mm)<br>Ø 1 1/4" (31,75mm) |
|                     | Kühlmittel:                              | IK/EK                                    |
|                     | Mittenmaß [mm]:                          | 40/85                                    |
| <b>8 253 28 009</b> | <b>Mehrfach-Bohrstangenhalter Ø 32</b>   |  |
|                     | Gewicht [kg]:                            | 7.930                                    |
|                     | Einsatz für:                             | Haupt- und Gegenspindel                  |
|                     | Ausführung:                              | doppelspindlig                           |
|                     | Schafttyp:                               | BMT                                      |
|                     | Masch. Seit. Aufnahme:                   | Zentriernut b 25                         |
|                     | Werkzeugaufnahme:                        | Ø 32<br>Ø 32<br>Ø 32<br>Ø 32             |
|                     | Kühlmittel:                              | IK/EK                                    |
|                     | Mittenmaß [mm]:                          | 40/ 85                                   |



## heimatec.u-tec®

heimatec.de

Produkte / Werkzeugwechselsysteme /  
Wechselsystem u-tec®



Ausführungen siehe Katalog

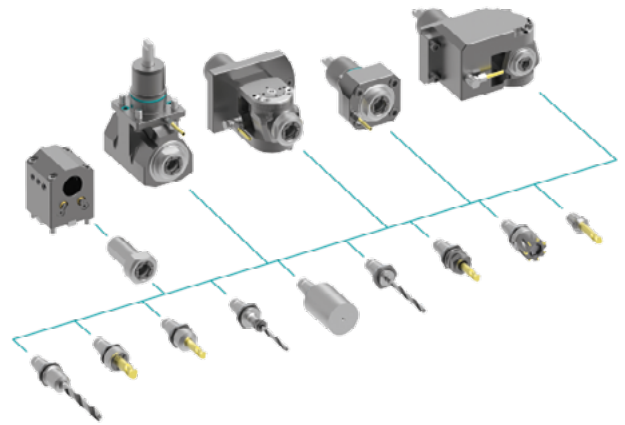

## heimatec.easy-quick

heimatec.de

Produkte / Werkzeugwechselsysteme /  
Schnellwechselsystem easy-quick HT



Ausführungen siehe Katalog



## heimatec.Capto™

heimatec.de

Produkte / Werkzeugwechselsysteme /  
Schnellwechselsystem heimatec.Capto™



Ausführungen siehe Katalog

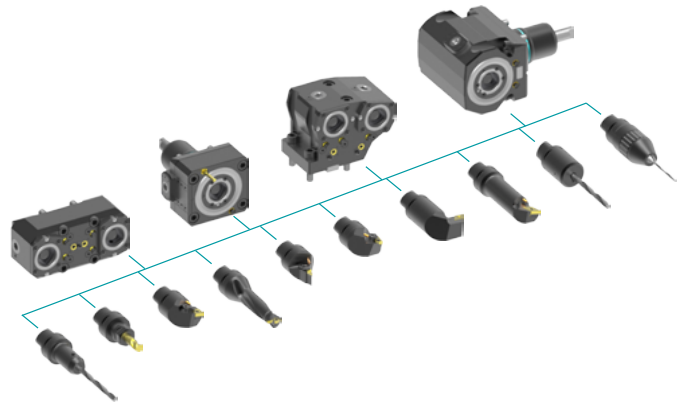

## heimatec.accessories

heimatec.de

Produkte / Zubehör



Ausführungen siehe Katalog





● heimatec-Niederlassungen

○ unsere weltweiten Vertretungen

**heimatec**<sup>®</sup>

**heimatec GmbH**  
Präzisionswerkzeuge  
Carl-Benz-Str. 4  
77871 Renchen  
Deutschland

T +49 7843 9466 0  
www.heimatec.de  
info@heimatec.de

Die Kontaktdaten unserer weltweiten Handelspartner finden Sie auf unserer Internetseite:  
<https://heimatec.com/handelspartner>