

heimatec®

Nakamura  
**SC-150**



# Technologie de pointe HEIMATEC - Outils et systèmes pour l'usinage productif en tournage et fraisage

HEIMATEC fait partie des leaders internationaux en technologie et qualité des outils de précision et est spécialisé dans le développement et la fabrication d'outils fixes et porte-outils motorisés de haute précision pour les tours CNC, les centres de tournage-fraisage CNC et les centres d'usinage CNC.

La gamme de produits\* s'étend des porte-outils BMT et VDI statiques aux outils motorisés, en passant par des solutions individuelles hautement complexes adaptées aux besoins des clients. HEIMATEC, dont le siège est à RENCHEN, possède une filiale en Asie et Inde ainsi que de nombreuses représentations et partenaires commerciaux répartis dans le monde entier.

## \*NOS PRODUITS

Porte-outils fixes

Unités d'outils motorisés

Outils de précision

Outils pour centres de tournage et d'usinage

Outils pour automates de décolletage

Systèmes de changement d'outils et systèmes de changement rapide



Systèmes d'outils pour la fabrication de dentures

Gestion numérique des outils



L'œuvre du catalogue, y compris toutes ses parties, est protégée par le droit d'auteur. Toute exploitation en dehors des limites étroites de la loi sur le droit d'auteur est interdite sans l'accord des titulaires des droits et est passible de sanctions. Cela s'applique notamment aux reproductions, traductions, microfilmages et à l'enregistrement et au traitement au moyen de systèmes électroniques.

HEIMATEC GmbH se réserve le droit d'apporter des modifications techniques à tout moment et sans préavis. Cela s'applique notamment aux adaptations de nouvelles normes internationales aux modifications, aux développements de nos produits et aux différents processus de fabrication.

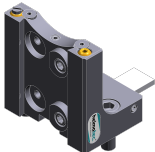

La version actuelle de nos conditions générales de vente (CGV) est disponible sur notre site web.

| N° d'article  | Désignation   |   |
|---|---|---|
| 8 200 03 002  | <b>Plaque de protection</b>   |   |
|  | Poids [kg]:<br>Type d'arbre:  | 0.300<br>BMT  |
| 8 200 10 002  | <b>Ebauche</b>  |   |
|   | Poids [kg]:<br>Notation:<br>Type d'arbre:<br>Machine. Seit. réception:<br>Remarque:   | 4.190<br>180° reversible<br>BMT<br>Ressort de centrage b 20<br>Boîtier rigid          |
| 8 202 10 006  | <b>Plaque de base logement longitudinal FN 12</b>   |   |
|  | Poids [kg]:<br>Notation:<br>Type d'arbre:<br>Machine. Seit. réception:<br>Interface de broche:<br>Lubrification:                | 0.960<br>180° reversible<br>BMT<br>Ressort de centrage b 20<br>Interface FN 12<br>EXT |
| 8 209 10 000  | <b>Ebauche</b>  |   |
|   | Poids [kg]:<br>Type d'arbre:<br>Machine. Seit. réception:<br>Lubrification:   | 4.580<br>BMT<br>Ressort de centrage b 20<br>EXT                                       |
| 8 209 14 002  | <b>Adaptateur pour VDI 40</b>   |   |
|   | Poids [kg]:<br>Type d'arbre:<br>Machine. Seit. réception:<br>Interface de broche:<br>Lubrification:<br>Distance au centre [mm]: | 2.720<br>BMT<br>Ressort de centrage b 20<br>DIN 69880 - 40<br>EXT<br>35               |
| 8 209 14 003  | <b>Adaptateur pour VDI 40 reculé</b>  |   |
|   | Type d'arbre:<br>Machine. Seit. réception:<br>Interface de broche:<br>Lubrification:<br>Distance au centre [mm]:                | BMT<br>Ressort de centrage b 20<br>DIN 69880 - 40<br>EXT<br>65                        |
| 8 224 11 002  | <b>Porte-barres de tournage sq. 20</b>  |   |
|   | Poids [kg]:<br>Insert pour:<br>Type d'arbre:<br>Machine. Seit. réception:<br>Interface de broche:<br>Lubrification:             | 2.420<br>right cutting tools<br>BMT<br>Ressort de centrage b 20<br>Sq. 20<br>EXT      |

| N° d'article  | Désignation                                     |                          |
|---|---|--------------------------|
| <b>8 224 11 003</b>   | <b>Porte-outil à tronçonner sq. 20</b>          |                          |
|   | Poids [kg]:                                     | 1.040                    |
|   | Insert pour:                                    | right cutting tools      |
|   | Version:  | Edge on side of turret   |
|   | Type d'arbre:                                   | BMT                      |
|   | Machine. Seit. réception:                       | Ressort de centrage b 20 |
|   | Interface de broche:                            | Sq. 20                   |
|   | Lubrification:                                  | EXT                      |
| <b>8 224 11 005</b>   | <b>Porte-outil à tronçonner sq. 20</b>          |                          |
|   | Poids [kg]:                                     | 1.100                    |
|   | Insert pour:                                    | left cutting tools       |
|   | Version:  | Edge on center of turret |
|   | Type d'arbre:                                   | BMT                      |
|   | Machine. Seit. réception:                       | Ressort de centrage b 20 |
|   | Interface de broche:                            | Sq. 20                   |
|   | Lubrification:                                  | EXT                      |
| <b>8 224 11 016</b>   | <b>Porte-outil à tronçonner sq. 3/4" R 1441</b> |                          |
|   | Poids [kg]:                                     | 1.110                    |
|   | Insert pour:                                    | right cutting tools      |
|   | Version:  | Edge on side of turret   |
|   | Type d'arbre:                                   | BMT                      |
|   | Machine. Seit. réception:                       | Ressort de centrage b 20 |
|   | Interface de broche:                            | Sq. 3/4" (19,05mm)       |
|   | Lubrification:                                  | EXT                      |
| <b>8 224 11 022</b>   | <b>Porte-outil à tronçonner sq. 20</b>          |                          |
|  | Poids [kg]:                                     | 1.350                    |
|   | Insert pour:                                    | right cutting tools      |
|   | Version:  | Edge on side of turret   |
|   | Type d'arbre:                                   | BMT                      |
|   | Machine. Seit. réception:                       | Ressort de centrage b 20 |
|   | Interface de broche:                            | Sq. 20                   |
|   | Lubrification:                                  | EXT                      |
| <b>8 224 12 005</b>   | <b>Porte-outil à tronçonner sq. 25</b>          |                          |
|   | Poids [kg]:                                     | 1.480                    |
|   | Type d'arbre:                                   | BMT                      |
|   | Machine. Seit. réception:                       | Ressort de centrage b 20 |
|   | Interface de broche:                            | Sq. 25                   |
|   | Lubrification:                                  | EXT                      |
| <b>8 224 12 006</b>   | <b>Porte-outil à tronçonner sq. 25</b>          |                          |
|   | Poids [kg]:                                     | 1.480                    |
|   | Insert pour:                                    | left cutting tools       |
|   | Version:  | Edge on center of turret |
|   | Type d'arbre:                                   | BMT                      |
|   | Machine. Seit. réception:                       | Ressort de centrage b 20 |
|   | Interface de broche:                            | Sq. 25                   |
|   | Lubrification:                                  | EXT                      |

| N° d'article  | Désignation                               |   |
|---|---|---|
| 8 224 13 004  | <b>Porte-outil à tronçonner SH 32</b>     |   |
|   | Poids [kg]:                               | 1.000                                   |
|   | Insert pour:                              | Lame de tronçonnage 32                  |
|   | Version:                                  | Serrage d'outil au milieu revolver      |
|   | Type d'arbre:                             | BMT                                     |
|   | Machine. Seit. réception:                 | Ressort de centrage b 20                |
|   | Interface de broche:                      | Serrage d'outil SH 32                   |
|   | Lubrification:                            | EXT                                     |
| 8 224 13 007  | <b>Porte-outil à tronçonner SH 32</b>     |   |
|    | Poids [kg]:                               | 1.190                                   |
|   | Insert pour:                              | Lame de tronçonnage 32                  |
|   | Version:                                  | Serrage d'outil sur le côté du revolver |
|   | Type d'arbre:                             | BMT                                     |
|   | Machine. Seit. réception:                 | Ressort de centrage b 20                |
|   | Interface de broche:                      | Serrage d'outil SH 32                   |
|   | Lubrification:                            | EXT                                     |
| 8 224 13 013  | <b>Porte-outil à tronçonner SH 32</b>     |   |
|   | Poids [kg]:                               | 1.480                                   |
|   | Insert pour:                              | Lame de tronçonnage 32                  |
|   | Version:                                  | Serrage d'outil sur le côté du revolver |
|   | Type d'arbre:                             | BMT                                     |
|   | Machine. Seit. réception:                 | Ressort de centrage b 20                |
|   | Interface de broche:                      | Serrage d'outil SH 32                   |
|   | Lubrification:                            | EXT                                     |
|   | Remarque:                                 | Special                                 |
| 8 224 13 021  | <b>Porte-outil à tronçonner SH 32 int</b> |   |
|   | Poids [kg]:                               | 1.030                                   |
|   | Insert pour:                              | Lame de tronçonnage 32                  |
|   | Version:                                  | Serrage d'outil au milieu revolver      |
|   | Type d'arbre:                             | BMT                                     |
|   | Machine. Seit. réception:                 | Ressort de centrage b 20                |
|   | Interface de broche:                      | Serrage d'outil SH 32                   |
|   | Lubrification:                            | Int/ext                                 |
| 8 224 14 000  | <b>Porte-outil combiné sq. 20</b>         |   |
|   | Poids [kg]:                               | 1.730                                   |
|   | Notation:                                 | 180° reversible                         |
|   | Type d'arbre:                             | BMT                                     |
|   | Machine. Seit. réception:                 | Ressort de centrage b 20                |
|   | Interface de broche:                      | Sq. 20                                  |
|   |   | Sq. 20                                  |
|   | Lubrification:                            | EXT                                     |
|   | Remarque:                                 | avec plaque                             |
| 8 224 14 016  | <b>Porte-outil combiné sq. 20 int</b>     |   |
|  | Poids [kg]:                               | 2.950                                   |
|   | Notation:                                 | 180° reversible                         |
|   | Type d'arbre:                             | BMT                                     |
|   | Machine. Seit. réception:                 | Ressort de centrage b 20                |
|   | Interface de broche:                      | Sq. 20                                  |
|   | Lubrification:                            | Int/ext                                 |
|   | Pression max [bar]:                       | 100                                     |
|   | Remarque:                                 | Key rail                                |



| N° d'article  | Désignation                                   |  |
|---|---|--|
| 8 224 15 002  | <b>Porte-outil combiné sq. 25/20</b>          |  |
|    | Poids [kg]:                                   | 2.800                                      |
|   | Notation:                                     | 180° reversible                            |
|   | Type d'arbre:                                 | BMT  |
|   | Machine. Seit. réception:                     | Ressort de centrage b 20                   |
|   | Interface de broche:                          | Sq. 25                                     |
|   |   | Sq. 25                                     |
|   | Lubrification:                                | EXT  |
|   | Remarque:                                     | Avec plaque pour sq. 20                    |
| 8 224 15 012  | <b>Porte-outil combiné sq. 1"</b>             |  |
|   | Poids [kg]:                                   | 2.720                                      |
|   | Type d'arbre:                                 | BMT  |
|   | Machine. Seit. réception:                     | Ressort de centrage b 20                   |
|   | Interface de broche:                          | Sq. 1" (25,4mm)                            |
|   |   | Sq. 1" (25,4mm)                            |
|   | Lubrification:                                | EXT  |
| 8 224 15 046  | <b>Porte-outil combiné sq. 25/20</b>          |  |
|   | Poids [kg]:                                   | 5.520                                      |
|   | Type d'arbre:                                 | BMT  |
|   | Machine. Seit. réception:                     | Ressort de centrage b 20                   |
|   | Interface de broche:                          | Sq. 25                                     |
|   |   | Sq. 25                                     |
|   | Lubrification:                                | EXT  |
|   | Remarque:                                     | Vérifier l'utilisabilité! avec plaque pour |
| 8 224 15 062  | <b>Porte-outil combiné sq. 25 int</b>         |  |
|  | Poids [kg]:                                   | 3.100                                      |
|   | Type d'arbre:                                 | BMT  |
|   | Machine. Seit. réception:                     | Ressort de centrage b 20                   |
|   | Interface de broche:                          | Sq. 25                                     |
|   |   | Sq. 25                                     |
|   | Lubrification:                                | Int/ext                                    |
|   | Pression max [bar]:                           | 100  |
|   | Remarque:                                     | Key rail                                   |
| 8 224 15 063  | <b>Porte-outil combiné sq. 1" int</b>         |  |
|  | Poids [kg]:                                   | 3.100                                      |
|   | Type d'arbre:                                 | BMT  |
|   | Machine. Seit. réception:                     | Ressort de centrage b 20                   |
|   | Interface de broche:                          | Sq. 1" (25,4mm)                            |
|   |   | Sq. 1" (25,4mm)                            |
|   | Lubrification:                                | Int/ext                                    |
|   | Pression max [bar]:                           | 100  |
|   | Remarque:                                     | Key rail                                   |
| 8 225 11 002  | <b>Porte-outil à tronçonner sq. 20 R 1432</b> |  |
|   | Poids [kg]:                                   | 1.120                                      |
|   | Insert pour:                                  | left cutting tools                         |
|   | Version:                                      | Edge on side of turret                     |
|   | Type d'arbre:                                 | BMT  |
|   | Machine. Seit. réception:                     | Ressort de centrage b 20                   |
|   | Interface de broche:                          | Sq. 20                                     |
|   | Lubrification:                                | EXT  |

| N° d'article  | Désignation  |                               |
|---|--|-------------------------------|
| 8 225 11 005  | <b>Porte-outil à tronçonner sq. 20</b>                   |                               |
|   | Poids [kg]:  | 1.170                         |
|   | Insert pour:   | right cutting tools           |
|   | Version:   | Edge on center of turret      |
|   | Type d'arbre:  | BMT                           |
|   | Machine. Seit. réception:                                | Ressort de centrage b 20      |
|   | Interface de broche:                                     | Sq. 20                        |
|   | Lubrification:   | EXT                           |
| 8 225 11 009  | <b>Porte-outil à tronçonner sq. 3/4" R 1442</b>          |                               |
|   | Poids [kg]:  | 1.110                         |
|   | Insert pour:   | left cutting tools            |
|   | Version:   | Edge on side of turret        |
|   | Type d'arbre:  | BMT                           |
|   | Machine. Seit. réception:                                | Ressort de centrage b 20      |
|   | Interface de broche:                                     | Sq. 3/4" (19,05mm)            |
|   | Lubrification:   | EXT                           |
| 8 225 11 012  | <b>Porte-outil à tronçonner sq. 3/4"</b>                 |                               |
|   | Poids [kg]:  | 1.200                         |
|   | Insert pour:   | right cutting tools           |
|   | Version:   | Edge on center of turret      |
|   | Type d'arbre:  | BMT                           |
|   | Machine. Seit. réception:                                | Ressort de centrage b 20      |
|   | Interface de broche:                                     | Sq. 3/4" (19,05mm)            |
|   | Lubrification:   | EXT                           |
| 8 240 14 017  | <b>Porte-outils pour barre d'alésage Ø 12 - fendu</b>    |                               |
|  | Poids [kg]:  | 2.900                         |
|   | Notation:  | 180° reversible               |
|   | Version:   | fendu                         |
|   | Type d'arbre:  | BMT                           |
|   | Machine. Seit. réception:                                | Ressort de centrage b 20      |
|   | Interface de broche:                                     | Ø 12                          |
|   | Lubrification:   | EXT                           |
|   | Pression max [bar]:                                      | 100                           |
|   | Distance au centre [mm]:                                 | 75                            |
| 8 240 14 022  | <b>Porte-outils pour barre d'alésage Ø 10 - fendu</b>    |                               |
|  | Poids [kg]:  | 2.900                         |
|   | Notation:  | 180° reversible               |
|   | Version:   | fendu                         |
|   | Type d'arbre:  | BMT                           |
|   | Machine. Seit. réception:                                | Ressort de centrage b 20      |
|   | Interface de broche:                                     | Ø 10                          |
|   | Lubrification:   | EXT                           |
|   | Pression max [bar]:                                      | 100                           |
|   | Distance au centre [mm]:                                 | 75                            |
| 8 240 15 003  | <b>Porte-outils pour barre d'alésage Ø 16 DIN 1835 E</b> |                               |
|  | Poids [kg]:  | 3.020                         |
|   | Type d'arbre:  | BMT                           |
|   | Machine. Seit. réception:                                | Ressort de centrage b 20      |
|   | Interface de broche:                                     | Whistle-Notch (DIN 1835 E) 16 |
|   | Lubrification:   | Int/ext                       |
|   | Distance au centre [mm]:                                 | 75                            |

| N° d'article        | Désignation  |                               |
|---------------------|--|-------------------------------|
| <b>8 240 15 004</b> | <b>Outil de base C 3 int</b>                             |                               |
|                     | Poids [kg]:  | 3.580                         |
|                     | Notation:  | 180° reversible; reculé       |
|                     | Type d'arbre:  | BMT                           |
|                     | Machine. Seit. réception:                                | Ressort de centrage b 20      |
|                     | Interface de broche:                                     | heimatec Capto(TM) C 3        |
|                     | Lubrification:   | INT                           |
|                     | Distance au centre [mm]:                                 | 75                            |
| <b>8 240 15 006</b> | <b>Mandrin à pinces ER 25</b>                            |                               |
|                     | Poids [kg]:  | 3.520                         |
|                     | Notation:  | 180° reversible               |
|                     | Type d'arbre:  | BMT                           |
|                     | Machine. Seit. réception:                                | Ressort de centrage b 20      |
|                     | Interface de broche:                                     | ER 25                         |
|                     | Lubrification:   | Int/ext                       |
|                     | Remarque:  | Insert reversible             |
|                     | Distance au centre [mm]:                                 | 75                            |
| <b>8 240 15 007</b> | <b>Insert drill holder 16 int</b>                        |                               |
|                     | Poids [kg]:  | 4.540                         |
|                     | Notation:  | 180° reversible               |
|                     | Type d'arbre:  | BMT                           |
|                     | Interface de broche:                                     | Whistle-Notch (DIN 1835 E) 16 |
|                     | Lubrification:   | INT                           |
|                     | Distance au centre [mm]:                                 | 75                            |
| <b>8 240 15 019</b> | <b>Mandrin à pinces ER 25 AX UT int</b>                  |                               |
|                     | Poids [kg]:  | 3.380                         |
|                     | Notation:  | 180° reversible; reculé       |
|                     | Type d'arbre:  | BMT                           |
|                     | Machine. Seit. réception:                                | Ressort de centrage b 20      |
|                     | Interface de broche:                                     | ER 25 A - u-tec               |
|                     | Lubrification:   | Int/ext                       |
|                     | Distance au centre [mm]:                                 | 75                            |
| <b>8 240 15 039</b> | <b>Porte-outils pour barre d'alésage Ø 16 - fendu</b>    |                               |
|                     | Poids [kg]:  | 3.000                         |
|                     | Notation:  | 180° reversible               |
|                     | Type d'arbre:  | BMT                           |
|                     | Machine. Seit. réception:                                | Ressort de centrage b 20      |
|                     | Interface de broche:                                     | Ø 16                          |
|                     | Lubrification:   | EXT                           |
|                     | Distance au centre [mm]:                                 | 75                            |
| <b>8 240 16 001</b> | <b>Porte-outils pour barre d'alésage Ø 20 DIN 1835 E</b> |                               |
|                     | Poids [kg]:  | 2.960                         |
|                     | Type d'arbre:  | BMT                           |
|                     | Machine. Seit. réception:                                | Ressort de centrage b 20      |
|                     | Interface de broche:                                     | Whistle-Notch (DIN 1835 E) 20 |
|                     | Lubrification:   | INT                           |
|                     | Distance au centre [mm]:                                 | 75                            |

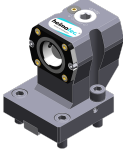
| N° d'article        | Désignation                                   |                               |
|---------------------|---|-------------------------------|
| <b>8 240 16 004</b> | <b>Outil de base HT 4 int</b>                 |                               |
|                     | Poids [kg]:                                   | 2.890                         |
|                     | Notation:                                     | 180° reversible; reculé       |
|                     | Type d'arbre:                                 | BMT                           |
|                     | Machine. Seit. réception:                     | Ressort de centrage b 20      |
|                     | Interface de broche:                          | HT 4                          |
|                     | Lubrification:                                | Int/ext                       |
|                     | Distance au centre [mm]:                      | 75                            |
| <b>8 240 16 005</b> | <b>Porte-outils pour barre d'alésage Ø 24</b> |                               |
|                     | Notation:                                     | 180° reversible               |
|                     | Version:                                      | Special                       |
|                     | Type d'arbre:                                 | BMT                           |
|                     | Machine. Seit. réception:                     | Ressort de centrage b 20      |
|                     | Interface de broche:                          | Ø 24                          |
|                     | Lubrification:                                | Int/ext                       |
|                     | Remarque:                                     | Boîtier rigide                |
|                     | Distance au centre [mm]:                      | 75                            |
| <b>8 240 16 006</b> | <b>Outil de base HT 4 int</b>                 |                               |
|                     | Poids [kg]:                                   | 3.340                         |
|                     | Notation:                                     | reculé                        |
|                     | Version:                                      | Special                       |
|                     | Type d'arbre:                                 | BMT                           |
|                     | Machine. Seit. réception:                     | Ressort de centrage b 20      |
|                     | Interface de broche:                          | HT 4                          |
|                     | Lubrification:                                | Int/ext                       |
|                     | Distance au centre [mm]:                      | 75                            |
| <b>8 240 16 008</b> | <b>Mandrin à pinces ER 32</b>                 |                               |
|                     | Poids [kg]:                                   | 3.200                         |
|                     | Notation:                                     | 180° reversible               |
|                     | Type d'arbre:                                 | BMT                           |
|                     | Machine. Seit. réception:                     | Ressort de centrage b 20      |
|                     | Interface de broche:                          | ER 32                         |
|                     | Lubrification:                                | Int/ext                       |
|                     | Remarque:                                     | Insert reversible             |
|                     | Distance au centre [mm]:                      | 75                            |
| <b>8 240 16 009</b> | <b>Insert drill holder 20 int</b>             |                               |
|                     | Poids [kg]:                                   | 4.480                         |
|                     | Notation:                                     | 180° reversible               |
|                     | Type d'arbre:                                 | BMT                           |
|                     | Interface de broche:                          | Whistle-Notch (DIN 1835 E) 20 |
|                     | Lubrification:                                | INT                           |
|                     | Distance au centre [mm]:                      | 75                            |
| <b>8 240 16 020</b> | <b>Outil de base HT 4 int</b>                 |                               |
|                     | Poids [kg]:                                   | 5.900                         |
|                     | Notation:                                     | reculé; 180° reversible       |
|                     | Version:                                      | Special                       |
|                     | Type d'arbre:                                 | BMT                           |
|                     | Machine. Seit. réception:                     | Ressort de centrage b 20      |
|                     | Interface de broche:                          | HT 4                          |
|                     | Lubrification:                                | Int/ext                       |
|                     | Distance au centre [mm]:                      | 75                            |

| N° d'article  | Désignation                                   |  |
|---|---|--|
| <b>8 240 16 030</b>   | <b>Porte-outils pour barre d'alésage Ø 20</b> |  |
|   | Poids [kg]:                                   | 3.940  |
|   | Notation:                                     | 180° reversible  |
|   | Type d'arbre:                                 | BMT  |
|   | Machine. Seit. réception:                     | Ressort de centrage b 20                                     |
|   | Interface de broche:                          | Ø 20   |
|   | Lubrification:                                | Int/ext  |
|   | Remarque:                                     | Boîtier rigid  |
|   | Distance au centre [mm]:                      | 75   |
| <b>8 240 16 034</b>   | <b>Mandrin à pinces ER 32</b>                 |  |
|   | Poids [kg]:                                   | 3.060  |
|   | Notation:                                     | 180° reversible; reculé                                      |
|   | Type d'arbre:                                 | BMT  |
|   | Machine. Seit. réception:                     | Ressort de centrage b 20                                     |
|   | Interface de broche:                          | ER 32  |
|   | Lubrification:                                | Int/ext  |
|   | Distance au centre [mm]:                      | 75   |
| <b>8 240 16 040</b>   | <b>Outil de base C 4 int</b>                  |  |
|   | Poids [kg]:                                   | 3.130  |
|   | Notation:                                     | 180° reversible  |
|   | Version:                                      | reculé; right  |
|   | Type d'arbre:                                 | BMT  |
|   | Machine. Seit. réception:                     | Ressort de centrage b 20                                     |
|   | Interface de broche:                          | heimatec Capto(TM) C 4                                       |
|   | Lubrification:                                | Int/ext  |
|   | Remarque:                                     | Vérifier l'utilisabilité; Respecter la longueur de l'outil ! |
|   | Distance au centre [mm]:                      | 75   |
| <b>8 240 16 045</b>   | <b>Outil de base C 4 int</b>                  |  |
|  | Poids [kg]:                                   | 2.960  |
|   | Notation:                                     | 180° reversible  |
|   | Version:                                      | reculé; right  |
|   | Type d'arbre:                                 | BMT  |
|   | Machine. Seit. réception:                     | Ressort de centrage b 20                                     |
|   | Interface de broche:                          | heimatec Capto(TM) C 4                                       |
|   | Lubrification:                                | INT  |
|   | Remarque:                                     | Vérifier l'utilisabilité; Respecter la longueur de l'outil ! |
|   | Distance au centre [mm]:                      | 75   |
| <b>8 240 16 046</b>   | <b>Outil de base C 4 int</b>                  |  |
|   | Poids [kg]:                                   | 3.480  |
|   | Notation:                                     | 180° reversible  |
|   | Version:                                      | right  |
|   | Type d'arbre:                                 | BMT  |
|   | Machine. Seit. réception:                     | Ressort de centrage b 20                                     |
|   | Interface de broche:                          | heimatec Capto(TM) C 4                                       |
|   | Lubrification:                                | INT  |
|   | Remarque:                                     | Vérifier l'utilisabilité; Respecter la longueur de l'outil ! |
|   | Distance au centre [mm]:                      | 75   |

| N° d'article  | Désignation   |  |
|---|---|--|
| <b>8 240 16 051</b>   | <b>Outil de base C 4 int</b>                          |  |
|   | Poids [kg]:   | 3.430  |
|   | Notation:   | 180° reversible  |
|   | Version:  | left   |
|   | Type d'arbre:   | BMT  |
|   | Machine. Seit. réception:                             | Ressort de centrage b 20                                     |
|   | Interface de broche:                                  | heimatec Capto(TM) C 4                                       |
|   | Lubrification:  | INT  |
|   | Remarque:   | Vérifier l'utilisabilité; Respecter la longueur de l'outil ! |
|   | Distance au centre [mm]:                              | 75   |
| <b>8 240 16 054</b>   | <b>Outil de base C 4 int</b>                          |  |
|    | Poids [kg]:   | 2.840  |
|   | Notation:   | 180° reversible  |
|   | Version:  | left; special  |
|   | Type d'arbre:   | BMT  |
|   | Machine. Seit. réception:                             | Ressort de centrage b 20                                     |
|   | Interface de broche:                                  | heimatec Capto(TM) C 4                                       |
|   | Lubrification:  | Int/ext  |
|   | Remarque:   | Vérifier l'utilisabilité; Respecter la longueur de l'outil ! |
|   | Distance au centre [mm]:                              | 40   |
| <b>8 240 16 077</b>   | <b>Porte-outils pour barre d'alésage Ø 20 - fendu</b> |  |
|  | Poids [kg]:   | 3.120  |
|   | Notation:   | 180° reversible  |
|   | Version:  | fendu  |
|   | Type d'arbre:   | BMT  |
|   | Machine. Seit. réception:                             | Ressort de centrage b 20                                     |
|   | Interface de broche:                                  | Ø 20   |
|   | Lubrification:  | EXT  |
|   | Pression max [bar]:                                   | 100  |
|   | Distance au centre [mm]:                              | 75   |
| <b>8 240 17 005</b>   | <b>Porte-outils pour barre d'alésage Ø 25</b>         |  |
|  | Poids [kg]:   | 3.820  |
|   | Notation:   | 180° reversible  |
|   | Type d'arbre:   | BMT  |
|   | Machine. Seit. réception:                             | Ressort de centrage b 20                                     |
|   | Interface de broche:                                  | Ø 25   |
|   | Lubrification:  | Int/ext  |
|   | Remarque:   | Boîtier rigid  |
|   | Distance au centre [mm]:                              | 75   |
| <b>8 240 17 007</b>   | <b>Porte-outils pour barre d'alésage Ø 25</b>         |  |
|   | Poids [kg]:   | 2.320  |
|   | Notation:   | 180° reversible  |
|   | Version:  | reculé   |
|   | Type d'arbre:   | BMT  |
|   | Machine. Seit. réception:                             | Ressort de centrage b 20                                     |
|   | Interface de broche:                                  | Ø 25   |
|   | Lubrification:  | Int/ext  |
|   | Remarque:   | Boîtier rigid  |
|   | Distance au centre [mm]:                              | 75   |

| N° d'article  | Désignation  |                               |
|---|--|-------------------------------|
| <b>8 240 17 008</b>   | <b>Porte-outils pour barre d'alésage Ø 25 DIN 1835 E</b> |                               |
|   | Poids [kg]:  | 3.210                         |
|   | Notation:  | reculé; 180° reversible       |
|   | Version:   | Special                       |
|   | Type d'arbre:  | BMT                           |
|   | Machine. Seit. réception:                                | Ressort de centrage b 20      |
|   | Interface de broche:                                     | Whistle-Notch (DIN 1835 E) 25 |
|   | Lubrification:   | Int/ext                       |
|   | Distance au centre [mm]:                                 | 75                            |
| <b>8 240 17 011</b>   | <b>Porte-outils pour barre d'alésage Ø 25,4 (1")</b>     |                               |
|  | Poids [kg]:  | 3.800                         |
|   | Notation:  | 180° reversible               |
|   | Type d'arbre:  | BMT                           |
|   | Machine. Seit. réception:                                | Ressort de centrage b 20      |
|   | Interface de broche:                                     | Ø 1" (25,4mm)                 |
|   | Lubrification:   | Int/ext                       |
|   | Pression max [bar]:                                      | 140                           |
|   | Remarque:  | Boîtier rigid                 |
|   | Distance au centre [mm]:                                 | 75                            |
| <b>8 240 17 016</b>   | <b>Porte-outils pour barre d'alésage Ø 30</b>            |                               |
|   | Notation:  | 180° reversible               |
|   | Version:   | Special                       |
|   | Type d'arbre:  | BMT                           |
|   | Machine. Seit. réception:                                | Ressort de centrage b 20      |
|   | Interface de broche:                                     | Ø 30                          |
|   | Lubrification:   | Int/ext                       |
|   | Remarque:  | Boîtier rigid                 |
|   | Distance au centre [mm]:                                 | 75                            |
| <b>8 240 17 021</b>   | <b>Mandrin à pinces ER 40</b>                            |                               |
|   | Poids [kg]:  | 3.710                         |
|   | Notation:  | 180° reversible               |
|   | Type d'arbre:  | BMT                           |
|   | Machine. Seit. réception:                                | Ressort de centrage b 20      |
|   | Interface de broche:                                     | ER 40                         |
|   | Lubrification:   | Int/ext                       |
|   | Remarque:  | Insert reversible             |
|   | Distance au centre [mm]:                                 | 75                            |
| <b>8 240 17 023</b>   | <b>Insert drill holder 25 int</b>                        |                               |
|   | Poids [kg]:  | 4.380                         |
|   | Notation:  | 180° reversible               |
|   | Type d'arbre:  | BMT                           |
|   | Interface de broche:                                     | Whistle-Notch (DIN 1835 E) 25 |
|   | Lubrification:   | INT                           |
|   | Distance au centre [mm]:                                 | 75                            |
| <b>8 240 17 031</b>   | <b>Porte-outils pour barre d'alésage Ø 30</b>            |                               |
|   | Notation:  | 180° reversible               |
|   | Version:   | Special                       |
|   | Type d'arbre:  | BMT                           |
|   | Machine. Seit. réception:                                | Ressort de centrage b 20      |
|   | Interface de broche:                                     | Ø 30                          |
|   | Lubrification:   | EXT                           |
|   | Distance au centre [mm]:                                 | 112                           |

| N° d'article        | Désignation   |  |
|---------------------|---|--|
| <b>8 240 17 032</b> | <b>Porte-outils pour barre d'alésage Ø 30</b>             |  |
|                     | Notation:   | 180° reversible  |
|                     | Version:  | Special  |
|                     | Type d'arbre:   | BMT  |
|                     | Machine. Seit. réception:                                 | Ressort de centrage b 20                                     |
|                     | Interface de broche:                                      | Ø 30   |
|                     | Lubrification:  | EXT  |
|                     | Distance au centre [mm]:                                  | 105  |
| <b>8 240 17 049</b> | <b>Porte-outils pour barre d'alésage Ø 1" reculé</b>      |  |
|                     | Poids [kg]:   | 2.450  |
|                     | Notation:   | 180° reversible  |
|                     | Version:  | reculé   |
|                     | Type d'arbre:   | BMT  |
|                     | Machine. Seit. réception:                                 | Ressort de centrage b 20                                     |
|                     | Interface de broche:                                      | Ø 1" (25,4mm)  |
|                     | Lubrification:  | Int/ext  |
|                     | Remarque:   | Boîtier rigide   |
|                     | Distance au centre [mm]:                                  | 75   |
| <b>8 240 17 061</b> | <b>Porte-outils pour barre d'alésage Ø 1"</b>             |  |
|                     | Poids [kg]:   | 2.300  |
|                     | Type d'arbre:   | BMT  |
|                     | Machine. Seit. réception:                                 | Ressort de centrage b 20                                     |
|                     | Interface de broche:                                      | Ø 1" (25,4mm)  |
|                     | Lubrification:  | Int/ext  |
|                     | Distance au centre [mm]:                                  | 55   |
| <b>8 240 17 065</b> | <b>Porte-outils pour barre d'alésage Ø 25 - fendu</b>     |  |
|                     | Poids [kg]:   | 3.670  |
|                     | Notation:   | 180° reversible  |
|                     | Type d'arbre:   | BMT  |
|                     | Machine. Seit. réception:                                 | Ressort de centrage b 20                                     |
|                     | Interface de broche:                                      | Ø 25   |
|                     | Lubrification:  | EXT  |
|                     | Remarque:   | Boîtier rigide   |
|                     | Distance au centre [mm]:                                  | 75   |
| <b>8 240 17 078</b> | <b>Porte-outils pour barre d'alésage Ø 1 1/4" - fendu</b> |  |
|                     | Poids [kg]:   | 3.440  |
|                     | Notation:   | 180° reversible  |
|                     | Type d'arbre:   | BMT  |
|                     | Machine. Seit. réception:                                 | Ressort de centrage b 20                                     |
|                     | Interface de broche:                                      | Ø 1 1/4" (31,75mm)   |
|                     | Lubrification:  | EXT  |
|                     | Remarque:   | Boîtier rigide   |
|                     | Distance au centre [mm]:                                  | 75   |
| <b>8 240 17 096</b> | <b>Outil de base C 5 int</b>                              |  |
|                     | Poids [kg]:   | 5.030  |
|                     | Notation:   | 180° reversible  |
|                     | Version:  | right  |
|                     | Type d'arbre:   | BMT  |
|                     | Machine. Seit. réception:                                 | Ressort de centrage b 20                                     |
|                     | Interface de broche:                                      | heimatec Capto(TM) C 5                                       |
|                     | Lubrification:  | INT  |
|                     | Remarque:   | Vérifier l'utilisabilité; Respecter la longueur de l'outil ! |
|                     | Distance au centre [mm]:                                  | 75   |

| N° d'article  | Désignation  |   |
|---|--|---|
| 8 240 17 106  | <b>Porte-outils pour barre d'alésage Ø 25</b>  |   |
|    | Poids [kg]:<br>Notation:<br>Type d'arbre:<br>Machine. Seit. réception:<br>Interface de broche:<br>Lubrification:<br>Remarque:<br>Distance au centre [mm]:                        | 4.800<br>180° reversible<br>BMT<br>Ressort de centrage b 20<br>Ø 25<br>Int/ext<br>Vérifier l'utilisabilité! boîtier rigid<br>95               |
| 8 240 17 114  | <b>Porte-outils pour barre d'alésage Ø 1"</b>  |   |
|    | Poids [kg]:<br>Notation:<br>Type d'arbre:<br>Machine. Seit. réception:<br>Interface de broche:<br>Lubrification:<br>Remarque:<br>Distance au centre [mm]:                        | 4.760<br>180° reversible<br>BMT<br>Ressort de centrage b 20<br>Ø 1" (25,4mm)<br>Int/ext<br>Vérifier l'utilisabilité! boîtier rigid<br>95      |
| 8 240 17 115  | <b>Porte-outils pour barre d'alésage Ø 1 1/4"</b>  |   |
|   | Poids [kg]:<br>Notation:<br>Type d'arbre:<br>Machine. Seit. réception:<br>Interface de broche:<br>Lubrification:<br>Remarque:<br>Distance au centre [mm]:                        | 4.620<br>180° reversible<br>BMT<br>Ressort de centrage b 20<br>Ø 1 1/4" (31,75mm)<br>Int/ext<br>Vérifier l'utilisabilité! boîtier rigid<br>95 |
| 8 240 17 116  | <b>Porte-outils pour barre d'alésage Ø 1 1/4"</b>  |   |
|  | Poids [kg]:<br>Notation:<br>Type d'arbre:<br>Machine. Seit. réception:<br>Interface de broche:<br>Lubrification:<br>Remarque:<br>Distance au centre [mm]:                        | 2.440<br>180° reversible<br>BMT<br>Ressort de centrage b 20<br>Ø 1 1/4" (31,75mm)<br>Int/ext<br>Boîtier rigid<br>75                           |
| 8 240 18 010  | <b>Porte-outils pour barre d'alésage Ø 32</b>  |   |
|  | Poids [kg]:<br>Notation:<br>Type d'arbre:<br>Machine. Seit. réception:<br>Interface de broche:<br>Lubrification:<br>Pression max [bar]:<br>Remarque:<br>Distance au centre [mm]: | 3.640<br>180° reversible<br>BMT<br>Ressort de centrage b 20<br>Ø 32<br>Int/ext<br>140<br>Boîtier rigid<br>75                                  |



| N° d'article        | Désignation  |                               |
|---------------------|--|-------------------------------|
| <b>8 240 18 011</b> | <b>Porte-outils pour barre d'alésage Ø 32</b>        |                               |
|                     | Poids [kg]:  | 2.680                         |
|                     | Type d'arbre:  | BMT                           |
|                     | Machine. Seit. réception:                            | Ressort de centrage b 20      |
|                     | Interface de broche:                                 | Ø 32                          |
|                     | Lubrification:                                       | Int/ext                       |
|                     | Distance au centre [mm]:                             | 55                            |
| <b>8 240 18 012</b> | <b>Porte-outils pour barre d'alésage Ø 32 reculé</b> |                               |
|                     | Poids [kg]:  | 2.420                         |
|                     | Notation:  | 180° reversible               |
|                     | Version:   | reculé                        |
|                     | Type d'arbre:  | BMT                           |
|                     | Machine. Seit. réception:                            | Ressort de centrage b 20      |
|                     | Interface de broche:                                 | Ø 32                          |
|                     | Lubrification:                                       | Int/ext                       |
|                     | Remarque:  | Boîtier rigid                 |
|                     | Distance au centre [mm]:                             | 75                            |
| <b>8 240 18 016</b> | <b>Porte-outils pour barre d'alésage Ø 32</b>        |                               |
|                     | Poids [kg]:  | 4.370                         |
|                     | Notation:  | 180° reversible               |
|                     | Type d'arbre:  | BMT                           |
|                     | Machine. Seit. réception:                            | Ressort de centrage b 20      |
|                     | Interface de broche:                                 | Ø 32                          |
|                     | Lubrification:                                       | Int/ext                       |
|                     | Remarque:  | Boîtier rigid                 |
|                     | Distance au centre [mm]:                             | 90                            |
| <b>8 240 18 021</b> | <b>Insert drill holder 32 int</b>                    |                               |
|                     | Poids [kg]:  | 4.200                         |
|                     | Notation:  | 180° reversible               |
|                     | Type d'arbre:  | BMT                           |
|                     | Interface de broche:                                 | Whistle-Notch (DIN 1835 E) 32 |
|                     | Lubrification:                                       | INT                           |
|                     | Distance au centre [mm]:                             | 75                            |
| <b>8 240 18 033</b> | <b>Porte-outils pour barre d'alésage Ø 1 1/4"</b>    |                               |
|                     | Poids [kg]:  | 3.630                         |
|                     | Notation:  | 180° reversible               |
|                     | Type d'arbre:  | BMT                           |
|                     | Machine. Seit. réception:                            | Ressort de centrage b 20      |
|                     | Interface de broche:                                 | Ø 1 1/4" (31,75mm)            |
|                     | Lubrification:                                       | Int/ext                       |
|                     | Remarque:  | Boîtier rigid                 |
|                     | Distance au centre [mm]:                             | 75                            |
| <b>8 240 18 037</b> | <b>Porte-outils pour barre d'alésage Ø 1 1/2"</b>    |                               |
|                     | Poids [kg]:  | 4.540                         |
|                     | Notation:  | 180° reversible               |
|                     | Type d'arbre:  | BMT                           |
|                     | Machine. Seit. réception:                            | Ressort de centrage b 20      |
|                     | Interface de broche:                                 | Ø 1 1/2" (38,1mm)             |
|                     | Lubrification:                                       | Int/ext                       |
|                     | Distance au centre [mm]:                             | 75                            |

| N° d'article  | Désignation  |   |
|---|--|---|
| <b>8 240 18 085</b>   | <b>Porte-outils pour barre d'alésage Ø 32</b>        |   |
|   | Poids [kg]:  | 4.605                                   |
|   | Notation:  | 180° reversible                         |
|   | Type d'arbre:  | BMT                                     |
|   | Machine. Seit. réception:                            | Ressort de centrage b 20                |
|   | Interface de broche:                                 | Ø 32                                    |
|   | Lubrification:                                       | Int/ext                                 |
|   | Remarque:  | Vérifier l'utilisabilité! boîtier rigid |
|   | Distance au centre [mm]:                             | 95                                      |
| <b>8 240 18 098</b>   | <b>Porte-outils pour barre d'alésage Ø 1 1/4"</b>    |   |
|    | Notation:  | 180° reversible                         |
|   | Type d'arbre:  | BMT                                     |
|   | Machine. Seit. réception:                            | Ressort de centrage b 20                |
|   | Interface de broche:                                 | Ø 1 1/4" (31,75mm)                      |
|   | Lubrification:                                       | Int/ext                                 |
|   | Remarque:  | Vérifier l'utilisabilité!               |
|   | Distance au centre [mm]:                             | 100                                     |
| <b>8 240 18 102</b>   | <b>Porte-outils pour barre d'alésage Ø 32 reculé</b> |   |
|   | Poids [kg]:  | 6.780                                   |
|   | Notation:  | 180° reversible                         |
|   | Version:   | reculé                                  |
|   | Type d'arbre:  | BMT                                     |
|   | Machine. Seit. réception:                            | Ressort de centrage b 20                |
|   | Interface de broche:                                 | Ø 32                                    |
|   | Lubrification:                                       | INT                                     |
|   | Pression max [bar]:                                  | 100                                     |
|   | Remarque:  | Vérifier l'utilisabilité! length        |
|   | Distance au centre [mm]:                             | 80                                      |
| <b>8 240 19 009</b>   | <b>Porte-outils pour barre d'alésage Ø 40</b>        |   |
|  | Poids [kg]:  | 4.480                                   |
|   | Notation:  | 180° reversible                         |
|   | Type d'arbre:  | BMT                                     |
|   | Machine. Seit. réception:                            | Ressort de centrage b 20                |
|   | Interface de broche:                                 | Ø 40                                    |
|   | Lubrification:                                       | Int/ext                                 |
|   | Distance au centre [mm]:                             | 75                                      |
| <b>8 240 19 012</b>   | <b>Porte-outils pour barre d'alésage Ø 40</b>        |   |
|   | Poids [kg]:  | 3.460                                   |
|   | Type d'arbre:  | BMT                                     |
|   | Machine. Seit. réception:                            | Ressort de centrage b 20                |
|   | Interface de broche:                                 | Ø 40                                    |
|   | Lubrification:                                       | Int/ext                                 |
|   | Remarque:  | Special version                         |
|   | Distance au centre [mm]:                             | 75                                      |
| <b>8 240 19 025</b>   | <b>Insert drill holder 40 int</b>                    |   |
|  | Poids [kg]:  | 4.740                                   |
|   | Notation:  | 180° reversible                         |
|   | Type d'arbre:  | BMT                                     |
|   | Interface de broche:                                 | Whistle-Notch (DIN 1835 E) 40           |
|   | Lubrification:                                       | INT                                     |
|   | Distance au centre [mm]:                             | 75                                      |

| N° d'article  | Désignation  |  |
|---|--|--|
| <b>8 240 19 105</b>   | <b>Porte-outils pour barre d'alésage Ø 40</b>        |  |
|    | Poids [kg]:  | 2.400  |
|   | Notation:  | 180° reversible  |
|   | Type d'arbre:  | BMT  |
|   | Machine. Seit. réception:                            | Ressort de centrage b 20                               |
|   | Interface de broche:                                 | Ø 40   |
|   | Lubrification:                                       | Int/ext  |
|   | Distance au centre [mm]:                             | 35   |
| <b>8 240 19 139</b>   | <b>Porte-outils pour barre d'alésage Ø 40</b>        |  |
|   | Poids [kg]:  | 4.760  |
|   | Notation:  | 180° reversible  |
|   | Type d'arbre:  | BMT  |
|   | Machine. Seit. réception:                            | Ressort de centrage b 20                               |
|   | Interface de broche:                                 | Ø 40   |
|   | Lubrification:                                       | INT  |
|   | Remarque:  | Vérifier l'utilisabilité!                              |
|   | Distance au centre [mm]:                             | 100  |
| <b>8 240 19 142</b>   | <b>Porte-outils pour barre d'alésage Ø 40 reculé</b> |  |
|   | Poids [kg]:  | 5.000  |
|   | Notation:  | reculé   |
|   | Type d'arbre:  | BMT  |
|   | Machine. Seit. réception:                            | Ressort de centrage b 20                               |
|   | Interface de broche:                                 | Ø 40   |
|   | Lubrification:                                       | Int/ext  |
|   | Remarque:  | Bord avant Ø40- adapter 60mm from turret center offset |
|   | Distance au centre [mm]:                             | 75   |
| <b>8 240 19 143</b>   | <b>Porte-outils pour barre d'alésage Ø 40 reculé</b> |  |
|  | Poids [kg]:  | 4.000  |
|   | Notation:  | reculé   |
|   | Type d'arbre:  | BMT  |
|   | Machine. Seit. réception:                            | Ressort de centrage b 20                               |
|   | Interface de broche:                                 | Ø 40   |
|   | Lubrification:                                       | Int/ext  |
|   | Remarque:  | Bord avant Ø40- adapter 20mm from turret center offset |
|   | Distance au centre [mm]:                             | 75   |
| <b>8 244 11 002</b>   | <b>Porte-outil à dresser la face sq. 20</b>          |  |
|  | Poids [kg]:  | 2.340  |
|   | Notation:  | 180° reversible  |
|   | Type d'arbre:  | BMT  |
|   | Machine. Seit. réception:                            | Ressort de centrage b 20                               |
|   | Interface de broche:                                 | Sq. 20   |
|   | Lubrification:                                       | EXT  |
| <b>8 244 11 009</b>   | <b>Porte-outil à dresser la face sq. 20</b>          |  |
|   | Poids [kg]:  | 4.090  |
|   | Notation:  | 180° reversible  |
|   | Version:   | Special; extended version                              |
|   | Type d'arbre:  | BMT  |
|   | Machine. Seit. réception:                            | Ressort de centrage b 20                               |
|   | Interface de broche:                                 | Sq. 20   |
|   | Lubrification:                                       | EXT  |

| N° d'article  | Désignation                                     |                          |
|---|---|--------------------------|
| <b>8 244 12 005</b>   | <b>Porte-outil à dresser la face sq. 1"</b>     |                          |
|   | Poids [kg]:                                     | 3.570                    |
|   | Type d'arbre:                                   | BMT                      |
|   | Machine. Seit. réception:                       | Ressort de centrage b 20 |
|   | Interface de broche:                            | Sq. 1" (25,4mm)          |
|   | Lubrification:                                  | EXT                      |
| <b>8 244 12 027</b>   | <b>Porte-outil à dresser la face sq. 25 int</b> |                          |
|    | Poids [kg]:                                     | 3.640                    |
|   | Type d'arbre:                                   | BMT                      |
|   | Machine. Seit. réception:                       | Ressort de centrage b 20 |
|   | Interface de broche:                            | Sq. 25                   |
|   | Lubrification:                                  | Int/ext                  |
|   | Pression max [bar]:                             | 100                      |
| <b>8 249 14 000</b>   | <b>Plaque avec square seat 12 mm</b>            |                          |
|   | Type d'arbre:                                   | BMT                      |
|   | Machine. Seit. réception:                       | Ressort de centrage b 20 |
|   | Interface de broche:                            | Sq. 12                   |
|   | Lubrification:                                  | EXT                      |
|   | Remarque:                                       | Special                  |
|   | Distance au centre [mm]:                        | 55                       |
| <b>8 249 17 001</b>   | <b>Double mandrin à pinces ER 40</b>            |                          |
|   | Notation:                                       | 180° reversible          |
|   | Type d'arbre:                                   | BMT                      |
|   | Machine. Seit. réception:                       | Ressort de centrage b 20 |
|   | Interface de broche:                            | ER 40                    |
|   | Lubrification:                                  | Int/ext                  |
|   | Distance au centre [mm]:                        | 75                       |
| <b>8 251 11 003</b>   | <b>Double porte-outil sq. 20</b>                |                          |
|  | Poids [kg]:                                     | 2.420                    |
|   | Notation:                                       | 180° reversible          |
|   | Insert pour:                                    | right cutting tools      |
|   | Type d'arbre:                                   | BMT                      |
|   | Machine. Seit. réception:                       | Ressort de centrage b 20 |
|   | Interface de broche:                            | Sq. 20                   |
|   |   | Sq. 20                   |
|   | Lubrification:                                  | EXT                      |
| <b>8 251 11 007</b>   | <b>Double porte-outil sq. 3/4"</b>              |                          |
|   | Poids [kg]:                                     | 2.390                    |
|   | Notation:                                       | 180° reversible          |
|   | Insert pour:                                    | right cutting tools      |
|   | Type d'arbre:                                   | BMT                      |
|   | Machine. Seit. réception:                       | Ressort de centrage b 20 |
|   | Interface de broche:                            | Sq. 3/4" (19,05mm)       |
|   |   | Sq. 3/4" (19,05mm)       |
|   | Lubrification:                                  | EXT                      |

| N° d'article  | Désignation                                  |                            |
|---|--|----------------------------|
| 8 251 12 006  | <b>Double porte-outil sq. 25</b>             |                            |
|   | Poids [kg]:                                  | 4.910                      |
|   | Notation:                                    | 180° reversible            |
|   | Insert pour:                                 | right cutting tools        |
|   | Type d'arbre:                                | BMT                        |
|   | Machine. Seit. réception:                    | Ressort de centrage b 20   |
|   | Interface de broche:                         | Sq. 25                     |
|   | Lubrification:                               | EXT                        |
| 8 251 15 048  | <b>Double porte-outil combiné sq. 25 int</b> |                            |
|    | Notation:                                    | 180° reversible            |
|   | Insert pour:                                 | Principale and sub spindle |
|   | Type d'arbre:                                | BMT                        |
|   | Machine. Seit. réception:                    | Ressort de centrage b 20   |
|   | Interface de broche:                         | Sq. 25                     |
|   |  | Sq. 25                     |
|   |  | Sq. 25                     |
|   |  | Sq. 25                     |
|   | Lubrification:                               | Int/ext                    |
|   | Pression max [bar]:                          | 100                        |
|   | Remarque:                                    | Key rail                   |
| 8 253 17 013  | <b>Porte-foret à usage multiple Ø 25</b>     |                            |
|  | Poids [kg]:                                  | 2.520                      |
|   | Notation:                                    | 180° reversible            |
|   | Type d'arbre:                                | BMT                        |
|   | Machine. Seit. réception:                    | Ressort de centrage b 20   |
|   | Interface de broche:                         | Ø 25                       |
|   | Lubrification:                               | Int/ext                    |
|   | Distance au centre [mm]:                     | 39/75                      |
| 8 253 17 066  | <b>Double porte-foret Ø 1"</b>               |                            |
|   | Poids [kg]:                                  | 2.500                      |
|   | Type d'arbre:                                | BMT                        |
|   | Machine. Seit. réception:                    | Ressort de centrage b 20   |
|   | Interface de broche:                         | Ø 1" (25,4mm)              |
|   | Lubrification:                               | Int/ext                    |
|   | Distance au centre [mm]:                     | 39/75                      |
| 8 259 15 001  | <b>Porte-outil multiple C 3 and sq. 20</b>   |                            |
|   | Poids [kg]:                                  | 3.960                      |
|   | Notation:                                    | 180° reversible            |
|   | Type d'arbre:                                | BMT                        |
|   | Machine. Seit. réception:                    | Ressort de centrage b 20   |
|   | Interface de broche:                         | Sq. 20                     |
|   |  | heimatec Capto(TM) C 3     |
|   | Lubrification:                               | Int/ext                    |
|   | Distance au centre [mm]:                     | 55                         |
| 8 259 19 002  | <b>Porte-outil multiple ER 25 and sq. 20</b> |                            |
|   | Poids [kg]:                                  | 3.620                      |
|   | Notation:                                    | 180° reversible            |
|   | Type d'arbre:                                | BMT                        |
|   | Machine. Seit. réception:                    | Ressort de centrage b 20   |
|   | Interface de broche:                         | Sq. 20                     |
|   |  | ER 25                      |
|   | Lubrification:                               | Int/ext                    |

| N° d'article  | Désignation  |                            |
|---|--|----------------------------|
|   | Distance au centre [mm]:                                     | 55                         |
| <b>8 261 18 003</b>   | <b>Tool holder for centering insert</b>                      |                            |
|   | Poids [kg]:  | 5.960                      |
|   | Notation:  | 180° reversible            |
|   | Type d'arbre:  | BMT                        |
|   | Machine. Seit. réception:                                    | Ressort de centrage b 20   |
|   | Interface de broche:   | Ø 32                       |
|   | Lubrification:   | EXT                        |
|   | Remarque:  | Prix sans pointe à centrer |
|   | Distance au centre [mm]:                                     | 55 or 75                   |
| <b>8 261 18 004</b>   | <b>Tool holder for centering insert</b>                      |                            |
|   | Notation:  | 180° reversible            |
|   | Version:   | Special                    |
|   | Type d'arbre:  | BMT                        |
|   | Machine. Seit. réception:                                    | Ressort de centrage b 20   |
|   | Interface de broche:   | Ø 34                       |
|   | Lubrification:   | EXT                        |
|   | Remarque:  | Prix sans pointe à centrer |
|   | Distance au centre [mm]:                                     | 55                         |
| <b>8 262 19 001</b>   | <b>Stock stop Ø 60 reculé</b>                                |                            |
|  | Poids [kg]:  | 3.440                      |
|   | Notation:  | rotating                   |
|   | Type d'arbre:  | BMT                        |
|   | Machine. Seit. réception:                                    | Ressort de centrage b 20   |
|   | Lubrification:   | no                         |
|   | Remarque:  | Lenght adjustable          |
|   | Distance au centre [mm]:                                     | 75                         |
| <b>8 263 19 014</b>   | <b>Tool holder with rotating centering point</b>             |                            |
|  | Poids [kg]:  | 4.090                      |
|   | Notation:  | 180° reversible            |
|   | Version:   | Special                    |
|   | Type d'arbre:  | BMT                        |
|   | Machine. Seit. réception:                                    | Ressort de centrage b 20   |
|   | Vitesse max [1/min]:   | 6000                       |
|   | Lubrification:   | EXT                        |
|   | Remarque:  | Taper roller bearings      |
|   | Distance au centre [mm]:                                     | 75                         |
| <b>8 320 12 010</b>   | <b>Porte-outil à tronçonner à hauteur réglable SH 26 int</b> |                            |
|  | Poids [kg]:  | 1.680                      |
|   | Notation:  | 180° reversible            |
|   | Type d'arbre:  | BMT                        |
|   | Machine. Seit. réception:                                    | Ressort de centrage b 20   |
|   | Interface de broche:   | Serrage d'outil SH 26      |
|   | Lubrification:   | Int/ext                    |
|   | Pression max [bar]:  | 70                         |

| N° d'article  | Désignation  |
|---|--|
| <b>8 320 12 020</b>   | <b>Porte-outil à tronçonner à hauteur réglable SH 26 int</b><br>Notation: 180° reversible<br>Type d'arbre: BMT<br>Machine. Seit. réception: Ressort de centrage b 20<br>Interface de broche: Serrage d'outil SH 26<br>Lubrification: Int/ext<br>Pression max [bar]: 70<br>Remarque: avec offset cut-off tool holder  |
|    | <b>8 320 13 002</b> <b>Porte-outil à tronçonner à hauteur réglable SH 32 int</b><br>Poids [kg]: 1.570<br>Notation: 180° reversible<br>Type d'arbre: BMT<br>Machine. Seit. réception: Ressort de centrage b 20<br>Interface de broche: Serrage d'outil SH 32<br>Lubrification: Int/ext<br>Pression max [bar]: 70  |
|   | <b>8 320 13 010</b> <b>Porte-outil à tronçonner à hauteur réglable SH 32 int</b><br>Poids [kg]: 1.730<br>Notation: 180° reversible<br>Type d'arbre: BMT<br>Machine. Seit. réception: Ressort de centrage b 20<br>Interface de broche: Serrage d'outil SH 32<br>Lubrification: Int/ext<br>Pression max [bar]: 70<br>Remarque: Serrage d'outil internal        |
|  | <b>8 320 13 015</b> <b>Porte-outil à tronçonner à hauteur réglable SH 32 int</b><br>Poids [kg]: 1.830<br>Notation: 180° reversible<br>Type d'arbre: BMT<br>Machine. Seit. réception: Ressort de centrage b 20<br>Interface de broche: Serrage d'outil SH 32<br>Lubrification: Int/ext<br>Pression max [bar]: 70<br>Remarque: avec offset cut-off tool holder |
| <b>8 782 16 001</b>   | <b>Spacer plate 20mm</b><br>Type d'arbre: BMT<br>Machine. Seit. réception: Ressort de centrage b 20<br>Interface de broche: Centering key slot b 20<br>Lubrification: EXT<br>Remarque: Plate sans vis de fixation !  |
|  | <b>8 782 16 003</b> <b>Spacer plate 25mm</b><br>Type d'arbre: BMT<br>Machine. Seit. réception: Ressort de centrage b 20<br>Interface de broche: Centering key slot b 20<br>Lubrification: EXT<br>Remarque: Plate sans vis de fixation !  |



## heimatec.u-tec®

heimatec.com

Produits / Systèmes de changement d'outils /  
Système de changement u-tec®



versions voir catalogue



## heimatec.easy-quick

heimatec.com

Produits / Systèmes de changement d'outils /  
Système de changement rapide easy-quick HT



versions voir catalogue



## heimatec.Capto™

heimatec.com

Produits / Systèmes de changement d'outils /  
Système de changement rapide heimatec.Capto™



versions voir catalogue

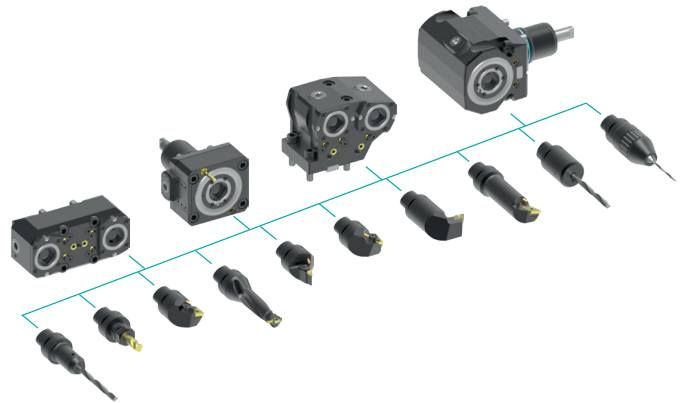

## heimatec.accessories

heimatec.com

Produits / Accessoires



versions voir catalogue





● succursales HEIMATEC

○ nos représentations dans le monde entier

**heimatec**<sup>®</sup>

Siège  
**heimatec GmbH**  
Outils de précision  
Carl-Benz-Str. 4  
77871 Renchen  
Allemagne

Vous trouverez les coordonnées de nos partenaires commerciaux dans le monde entier sur  
notre site internet : <https://heimatec.com/partners>

T +49 7843 9466 0  
[www.heimatec.com](http://www.heimatec.com)  
[info@heimatec.com](mailto:info@heimatec.com)