

Stopp-Block

Stop bloc
Stop-bloc

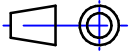

Darstellung symbolisch
symbolical drawing
schéma symbolique

lose beigelegt, muss bei Erstmontage vom Kunden gemeinsam mit
Maschinenflansch abgebohrt und verstiftet werden!

at initial operation of the tool the stop bloc has to be dowelled with
the machine flange

à goupiller sur la machine lors de la première installation de l'outil

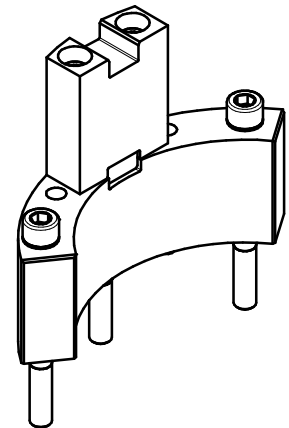
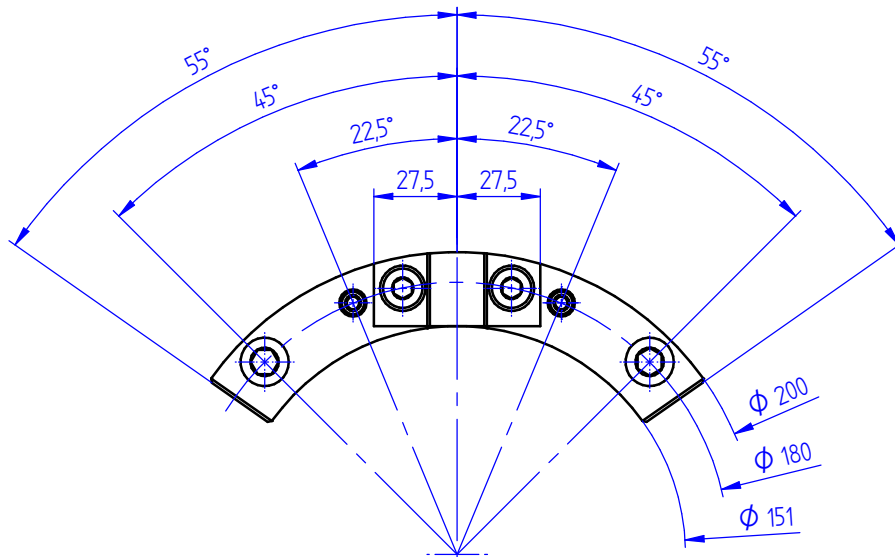
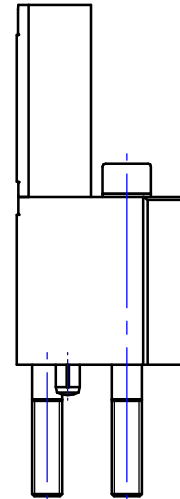
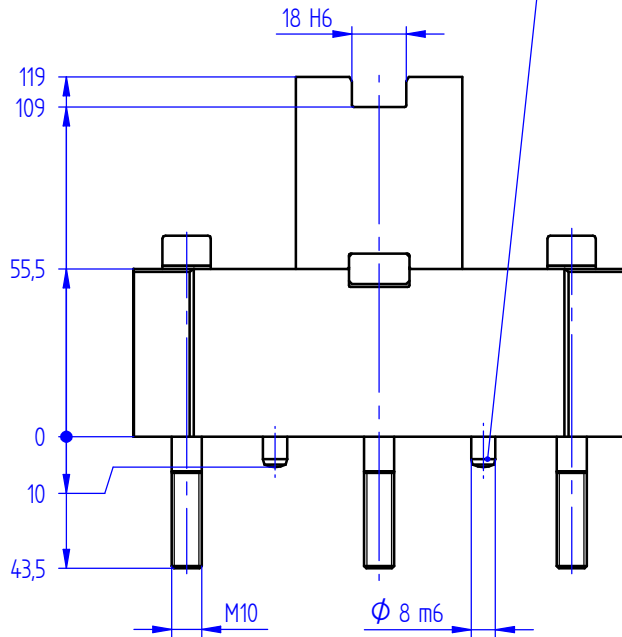

Bestell - Nr.
ref.no. / No.de cde.

7 742 99 063

» weitere Ausführungen auf Anfrage
other models on request
autres modèles sur demande