

SPINNER
TTC 300-S



Hightech von heimatec - Werkzeuge und Systeme für die produktive Dreh- und Fräsbearbeitung

heimatec gehört zu den internationalen Technologie- und Qualitätsführern von Präzisionswerkzeugen und ist auf die Entwicklung und Herstellung von hochpräzisen festen und angetriebenen Werkzeugen für alle CNC-Drehmaschinen, CNC-Dreh-Fräszentren und CNC-Bearbeitungszentren spezialisiert.

Die Produktpalette* reicht von statischen BMT- und VDI-Werkzeughaltern über angetriebene Werkzeuge bis hin zu hochkomplexen kundenbezogenen Individuallösungen. heimatec, mit Hauptsitz in Renchen, besitzt eine Tochtergesellschaft in Asien und Indien sowie zahlreiche Repräsentanzen und Handelspartner über den ganzen Globus verteilt.

*UNSERE PRODUKTE

Feste Werkzeughalter

Angetriebene Werkzeugeinheiten

Präzisionswerkzeuge

Werkzeuge für Dreh- und Bearbeitungszentren

Werkzeuge für Langdrehautomaten

Werkzeugwechsel- und Schnellwechselsysteme

Werkzeugsysteme für die Verzahnungsherstellung

Digitales Werkzeugmanagement



Das Katalog-Werk einschließlich aller seiner Teile ist urheberrechtlich geschützt. Jede Verwertung außerhalb der engen Grenzen des Urheberrechtsgesetzes ist ohne Zustimmung der Rechteinhaber unzulässig und strafbar. Das gilt insbesondere für Vervielfältigungen, Übersetzungen, Mikroverfilmungen und die Einspeicherung und Verarbeitung in elektronischen Systemen.

heimatec GmbH behält sich Änderungen technischer Art jederzeit ohne Vorankündigung vor. Dies gilt insbesondere bei Anpassungen an neue oder geänderte internationale Normen oder bei Weiterentwicklungen unserer Produkte oder Herstellungsprozesse.

Die aktuelle Version unserer Allgemeinen Geschäftsbedingungen (AGB) finden Sie auf unserer Webseite.

Artikel-Nr.	Bezeichnung	
8 200 20 001	Verschlussstopfen Z2-25 K	
	Gewicht [kg]:	0.020
	Schaftgröße [mm]:	25.00
	Schafttyp:	VDI
8 200 20 004	Verschlussstopfen Z2-25 S	
	Gewicht [kg]:	0.480
	Schaftgröße [mm]:	25.00
	Schafttyp:	VDI
8 200 22 000	Werkzeughalter A1-25x 75	
	Schaftgröße [mm]:	25.00
	Schafttyp:	VDI
8 202 20 011	Grundhalter Längsaufnahme FN 12	
	Gewicht [kg]:	0.800
	Ausführung:	universal
	Schaftgröße [mm]:	25.00
	Schafttyp:	VDI
	Werkzeugaufnahme:	Schnittstelle FN 12
	Kühlmittel:	EK
8 209 21 005	Adapter für VDI 20	
	Ausführung:	links
	Schaftgröße [mm]:	25.00
	Schafttyp:	VDI
	Werkzeugaufnahme:	DIN 69880 - 20
	Mittenmaß [mm]:	75
8 209 22 012	Adapter für VDI 25	
	Ausführung:	rechts
	Schaftgröße [mm]:	25.00
	Schafttyp:	VDI
	Werkzeugaufnahme:	DIN 69880 - 25
	Mittenmaß [mm]:	75
8 209 22 013	Adapter für VDI 25	
	Gewicht [kg]:	2.430
	Ausführung:	links
	Schaftgröße [mm]:	25.00
	Schafttyp:	VDI
	Werkzeugaufnahme:	DIN 69880 - 25
	Kühlmittel:	EK
	Mittenmaß [mm]:	75
8 209 22 014	Adapter für VDI 25	
	Zusatzbezeichnung:	zurückgesetzt
	Ausführung:	rechts
	Schaftgröße [mm]:	25.00
	Schafttyp:	VDI
	Werkzeugaufnahme:	DIN 69880 - 25
	Mittenmaß [mm]:	75

Artikel-Nr.	Bezeichnung	
8 209 22 015	Adapter für VDI 25	
	Gewicht [kg]:	2.920
	Zusatzbezeichnung:	zurückgesetzt
	Ausführung:	links
	Schaftgröße [mm]:	25.00
	Schafttyp:	VDI
	Werkzeugaufnahme:	DIN 69880 - 25
	Mittenmaß [mm]:	75
8 214 21 001	Werkzeughalter C3-25x16	
	Gewicht [kg]:	1.070
	Schaftgröße [mm]:	25.00
	Schafttyp:	VDI
	Werkzeugaufnahme:	Vkt. 16/12
	Kühlmittel:	EK
8 214 21 003	Werkzeughalter C1-25x16/12	
	Schaftgröße [mm]:	25.00
	Schafttyp:	VDI
	Werkzeugaufnahme:	Vkt. 16/12
	Kühlmittel:	EK
8 214 24 001	Kombi-Drehstahlhalter Vkt. 20	
	Gewicht [kg]:	1.460
	Schaftgröße [mm]:	25.00
	Schafttyp:	VDI
	Werkzeugaufnahme:	Vkt. 20 Vkt. 20
	Kühlmittel:	EK
	Hinweis:	mit umsetzbarem Schaft
8 215 21 001	Werkzeughalter C2-25x16	
	Gewicht [kg]:	1.100
	Ausführung:	Links
	Schaftgröße [mm]:	25.00
	Schafttyp:	VDI
	Werkzeugaufnahme:	Vkt. 16/12
	Kühlmittel:	EK
8 215 21 002	Werkzeughalter C4-25x16	
	Ausführung:	Links
	Schaftgröße [mm]:	25.00
	Schafttyp:	VDI
	Werkzeugaufnahme:	Vkt. 16/12
	Kühlmittel:	EK
8 215 22 002	Werkzeughalter C4-25x20/16	
	Ausführung:	links
	Schaftgröße [mm]:	25.00
	Schafttyp:	VDI
	Werkzeugaufnahme:	Vkt. 20/16
	Kühlmittel:	EK

Artikel-Nr.	Bezeichnung	
8 215 22 003	Werkzeughalter C2-25x20/16	
	Gewicht [kg]:	1.140
	Ausführung:	links
	Schaftgröße [mm]:	25.00
	Schafttyp:	VDI
	Werkzeugaufnahme:	Vkt. 20/16
	Kühlmittel:	EK
8 216 22 000	Werkzeughalter C1/C4-25x20/16	
	Gewicht [kg]:	1.150
	Einsatz für:	VDI 25
	Ausführung:	doppelverzahnt
	Schaftgröße [mm]:	25.00
	Schafttyp:	VDI
	Werkzeugaufnahme:	Vkt. 20/16
	Kühlmittel:	EK
8 230 25 008	Spannzangenhalter ER 25	
	Ausführung:	rechts
	Schaftgröße [mm]:	25.00
	Schafttyp:	VDI
	Werkzeugaufnahme:	ER 25
	Kühlmittel:	IK/EK
	Hinweis:	ummontierbar in linke Ausführung
	Mittenmaß [mm]:	75
8 230 27 024	Bohrstangenhalter Ø 25	
	Gewicht [kg]:	2.860
	Ausführung:	rechts
	Schaftgröße [mm]:	25.00
	Schafttyp:	VDI
	Werkzeugaufnahme:	Ø 25
	Kühlmittel:	IK/EK
	Hinweis:	ummontierbar in linke Ausführung
	Mittenmaß [mm]:	75
8 230 27 041	Bohrstangenhalter Ø 30	
	Gewicht [kg]:	2.770
	Ausführung:	rechts
	Schaftgröße [mm]:	25.00
	Schafttyp:	VDI
	Werkzeugaufnahme:	Ø 30
	Kühlmittel:	IK/EK
	Hinweis:	ummontierbar in linke Ausführung
	Mittenmaß [mm]:	75
8 230 27 049	Bohrstangenhalter Ø 25	
	Gewicht [kg]:	3.420
	Ausführung:	rechts
	Schaftgröße [mm]:	25.00
	Schafttyp:	VDI
	Werkzeugaufnahme:	Ø 25
	Kühlmittel:	IK/EK
	Hinweis:	ummontierbar in linke Ausführung
	Mittenmaß [mm]:	95

Artikel-Nr.	Bezeichnung	
8 230 27 054	Bohrstangenhalter Ø 1"	
	Gewicht [kg]:	2.850
	Ausführung:	rechts
	Schaftgröße [mm]:	25.00
	Schafttyp:	VDI
	Werkzeugaufnahme:	Ø 1" (25,4mm)
	Kühlmittel:	IK/EK
	Hinweis:	ummontierbar in linke Ausführung
	Mittenmaß [mm]:	75
8 230 28 019	Bohrstangenhalter Ø 32	
	Zusatzbezeichnung:	zurückgesetzt
	Ausführung:	rechts
	Schaftgröße [mm]:	25.00
	Schafttyp:	VDI
	Werkzeugaufnahme:	Ø 32
	Kühlmittel:	IK/EK
	Mittenmaß [mm]:	75
8 231 24 001	Spannzangenhalter ER 20	
	Gewicht [kg]:	2.800
	Zusatzbezeichnung:	zurückgesetzt
	Ausführung:	links
	Schaftgröße [mm]:	25.00
	Schafttyp:	VDI
	Werkzeugaufnahme:	ER 20
	Kühlmittel:	IK/EK
	Mittenmaß [mm]:	75
8 231 25 004	Spannzangenhalter ER 25	
	Gewicht [kg]:	3.140
	Zusatzbezeichnung:	zurückgesetzt
	Ausführung:	links
	Schaftgröße [mm]:	25.00
	Schafttyp:	VDI
	Werkzeugaufnahme:	ER 25
	Kühlmittel:	IK/EK
	Mittenmaß [mm]:	75
8 231 26 007	Aufnahmehalter HT 4	
	Zusatzbezeichnung:	zurückgesetzt
	Ausführung:	links
	Schaftgröße [mm]:	25.00
	Schafttyp:	VDI
	Werkzeugaufnahme:	HT 4
	Kühlmittel:	IK/EK
	Hinweis:	HT-Einsatz ummontierbar
	Mittenmaß [mm]:	75
8 231 28 001	Bohrstangenhalter Ø 32	
	Ausführung:	links
	Schaftgröße [mm]:	25.00
	Schafttyp:	VDI
	Werkzeugaufnahme:	Ø 32
	Kühlmittel:	IK/EK
	Hinweis:	ummontierbar in rechte Ausführung
	Mittenmaß [mm]:	75



Artikel-Nr.	Bezeichnung	
8 231 28 003	Bohrstangenhalter Ø 32	
	Zusatzbezeichnung:	zurückgesetzt
	Ausführung:	links
	Schaftgröße [mm]:	25.00
	Schafttyp:	VDI
	Werkzeugaufnahme:	Ø 32
	Kühlmittel:	IK/EK
	Mittenmaß [mm]:	75
8 231 28 033	Bohrstangenhalter Ø 32	
	Ausführung:	links
	Schaftgröße [mm]:	25.00
	Schafttyp:	VDI
	Werkzeugaufnahme:	Ø 32
	Kühlmittel:	IK/EK
	Hinweis:	ummontierbar in rechte Ausführung
	Mittenmaß [mm]:	95
8 234 24 004	Kombi-Plandrehhalter Vkt. 20	
	Gewicht [kg]:	2.320
	Schaftgröße [mm]:	25.00
	Schafttyp:	VDI
	Werkzeugaufnahme:	Vkt. 20
	Kühlmittel:	EK
	Hinweis:	ummontierbar in linke Ausführung
8 236 26 006	Aufnahmehalter HT 4	
	Zusatzbezeichnung:	180° umsetzbar
	Ausführung:	doppelverzahnt
	Schaftgröße [mm]:	25.00
	Schafttyp:	VDI
	Werkzeugaufnahme:	HT 4
	Kühlmittel:	IK/EK
	Hinweis:	Fixierung Gleitstein
	Mittenmaß [mm]:	75
8 236 27 014	Bohrstangenhalter Ø 25	
	Ausführung:	doppelverzahnt
	Schaftgröße [mm]:	25.00
	Schafttyp:	VDI
	Werkzeugaufnahme:	Ø 25
	Kühlmittel:	IK/EK
	Druck max [bar]:	100
	Mittenmaß [mm]:	95
8 239 26 029	Doppel-Aufnahmehalter HT 4	
	Gewicht [kg]:	2.840
	Einsatz für:	Haupt- und Gegenspindel
	Schaftgröße [mm]:	25.00
	Schafttyp:	VDI
	Werkzeugaufnahme:	HT 4
	Kühlmittel:	IK/EK
	Mittenmaß [mm]:	75

Artikel-Nr.	Bezeichnung	
8 251 23 003	Kombi-Doppel-Drehstahlhalter Vkt.20/16	
	Gewicht [kg]:	1.920
	Einsatz für:	Haupt- und Gegenspindel
	Schaftgröße [mm]:	25.00
	Schafttyp:	VDI
	Werkzeugaufnahme:	Vkt. 20/16
	Kühlmittel:	EK
	Hinweis:	einsetzbar als C1, C2, C3, C4
8 253 25 001	Doppel-Bohrstangenhalter Ø 16	
	Gewicht [kg]:	4.900
	Schaftgröße [mm]:	25.00
	Schafttyp:	VDI
	Werkzeugaufnahme:	Ø 16
	Kühlmittel:	IK/EK
	Mittenmaß [mm]:	70/105
8 253 26 010	Mehrfach-Aufnahmehalter HT 4	
	Gewicht [kg]:	4.580
	Ausführung:	Sonder; doppelspindlig
	Schaftgröße [mm]:	25.00
	Schafttyp:	VDI
	Werkzeugaufnahme:	HT 4 HT 4 HT 4 HT 4
	Kühlmittel:	IK/EK
	Hinweis:	Einsetzbarkeit prüfen; Wkzhöhe 132,5 mm
	Mittenmaß [mm]:	70/112
8 253 26 011	Doppel-Aufnahmehalter HT 4	
	Gewicht [kg]:	4.550
	Ausführung:	Sonder
	Schaftgröße [mm]:	25.00
	Schafttyp:	VDI
	Werkzeugaufnahme:	HT 4 HT 4
	Kühlmittel:	IK/EK
	Hinweis:	Einsetzbarkeit prüfen; Wkzhöhe 132,5 mm
	Mittenmaß [mm]:	70/112
8 253 27 008	Doppel-Bohrstangenhalter Ø 25	
	Gewicht [kg]:	4.430
	Schaftgröße [mm]:	25.00
	Schafttyp:	VDI
	Werkzeugaufnahme:	Ø 25
	Kühlmittel:	IK/EK
	Mittenmaß [mm]:	70/105
8 262 29 015	Werkstoffanschlag VDI 25 - Ø 60 Sternrev	
	Gewicht [kg]:	2.730
	Zusatzbezeichnung:	zurückgesetzt
	Ausführung:	rechts
	Schaftgröße [mm]:	25.00
	Schafttyp:	VDI
	Drehzahl max [1/min]:	8000
	Kühlmittel:	kein



SPINNER TTC 300-S

Artikel-Nr.	Bezeichnung	
	Hinweis:	Länge einstellbar
	Mittenmaß [mm]:	75
8 274 21 001	Werkzeughalter D1-25x16	
	Gewicht [kg]:	1.020
	Schaftgröße [mm]:	25.00
	Schafttyp:	VDI
	Werkzeugaufnahme:	Vkt. 16/12
	Kühlmittel:	EK
8 274 21 002	Werkzeughalter D2-25x16	
	Gewicht [kg]:	1.220
	Schaftgröße [mm]:	25.00
	Schafttyp:	VDI
	Werkzeugaufnahme:	Vkt. 16/12
	Kühlmittel:	EK
8 320 23 014	Abstechhalter höhenverstellbar SH 32 IK	
	Gewicht [kg]:	1.370
	Ausführung:	universal
	Schaftgröße [mm]:	25.00
	Schafttyp:	VDI
	Werkzeugaufnahme:	Spannschaft SH 32
	Kühlmittel:	IK/EK
	Druck max [bar]:	70
8 320 23 020	Abstechhalter höhenverstellbar SH 32 IK	
	Gewicht [kg]:	1.540
	Ausführung:	universal
	Schaftgröße [mm]:	25.00
	Schafttyp:	VDI
	Werkzeugaufnahme:	Spannschaft SH 32
	Kühlmittel:	IK/EK
	Druck max [bar]:	70
	Hinweis:	Spannschaft innenliegend



heimatec.u-tec®

heimatec.de

Produkte / Werkzeugwechselsysteme /
Wechselsystem u-tec®



Ausführungen siehe Katalog



heimatec.easy-quick

heimatec.de

Produkte / Werkzeugwechselsysteme /
Schnellwechselsystem easy-quick HT



Ausführungen siehe Katalog



heimatec.Capto™

heimatec.de

Produkte / Werkzeugwechselsysteme /
Schnellwechselsystem heimatec.Capto™



Ausführungen siehe Katalog

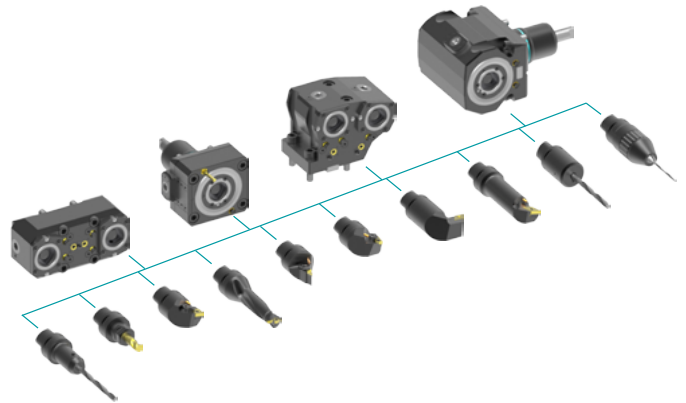

heimatec.accessories

heimatec.de

Produkte / Zubehör



Ausführungen siehe Katalog





● heimatec-Niederlassungen

○ unsere weltweiten Vertretungen

heimatec[®]

heimatec GmbH
Präzisionswerkzeuge
Carl-Benz-Str. 4
77871 Renchen
Deutschland

T +49 7843 9466 0
www.heimatec.de
info@heimatec.de

Die Kontaktdaten unserer weltweiten Handelspartner finden Sie auf unserer Internetseite:
<https://heimatec.com/handelspartner>