

heimatec®

Nakamura
TMC-400



Technologie de pointe HEIMATEC - Outils et systèmes pour l'usinage productif en tournage et fraisage

HEIMATEC fait partie des leaders internationaux en technologie et qualité des outils de précision et est spécialisé dans le développement et la fabrication d'outils fixes et porte-outils motorisés de haute précision pour les tours CNC, les centres de tournage-fraisage CNC et les centres d'usinage CNC.

La gamme de produits* s'étend des porte-outils BMT et VDI statiques aux outils motorisés, en passant par des solutions individuelles hautement complexes adaptées aux besoins des clients. HEIMATEC, dont le siège est à RENCHEN, possède une filiale en Asie et Inde ainsi que de nombreuses représentations et partenaires commerciaux répartis dans le monde entier.

*NOS PRODUITS

Porte-outils fixes

Unités d'outils motorisés

Outils de précision

Outils pour centres de tournage et d'usinage

Outils pour automates de décolletage

Systèmes de changement d'outils et systèmes de changement rapide

Systèmes d'outils pour la fabrication de dentures

Gestion numérique des outils

L'œuvre du catalogue, y compris toutes ses parties, est protégée par le droit d'auteur. Toute exploitation en dehors des limites étroites de la loi sur le droit d'auteur est interdite sans l'accord des titulaires des droits et est passible de sanctions. Cela s'applique notamment aux reproductions, traductions, microfilmages et à l'enregistrement et au traitement au moyen de systèmes électroniques.

HEIMATEC GmbH se réserve le droit d'apporter des modifications techniques à tout moment et sans préavis. Cela s'applique notamment aux adaptations de nouvelles normes internationales aux modifications, aux développements de nos produits et aux différents processus de fabrication.

La version actuelle de nos conditions générales de vente (CGV) est disponible sur notre site web.

N° d'article	Désignation	
8 202 20 019	Plaque de base logement longitudinal FN 12	
	Poids [kg]:	2.050
	Notation:	180° reversible
	Type d'arbre:	BMT
	Machine. Seit. réception:	Ressort de centrage b 30
	Interface de broche:	Interface FN 12
	Lubrification:	EXT
	Distance au centre [mm]:	20
8 224 22 000	Porte-outil à tronçonner sq. 25 - Z 3431	
	Poids [kg]:	2.380
	Insert pour:	right cutting tools
	Version:	Edge on side of turret
	Type d'arbre:	BMT
	Machine. Seit. réception:	Ressort de centrage b 30
	Interface de broche:	Sq. 25
	Lubrification:	EXT
8 224 23 000	Porte-outil à tronçonner SH 32 - Z 3431-2	
	Poids [kg]:	2.300
	Type d'arbre:	BMT
	Machine. Seit. réception:	Ressort de centrage b 30
	Interface de broche:	Serrage d'outil SH 32
	Lubrification:	Int/ext
8 224 25 012	Porte-outil combiné sq. 25	
	Poids [kg]:	4.680
	Type d'arbre:	BMT
	Machine. Seit. réception:	Ressort de centrage b 30
	Interface de broche:	Sq. 25
		Sq. 25
	Lubrification:	EXT
8 225 22 000	Porte-outil à tronçonner sq. 25	
	Poids [kg]:	2.400
	Insert pour:	left cutting tools
	Version:	Edge on side of turret
	Type d'arbre:	BMT
	Machine. Seit. réception:	Ressort de centrage b 30
	Interface de broche:	Sq. 25
	Lubrification:	EXT
8 240 28 001	Porte-outils pour barre d'alésage Ø 32	
	Poids [kg]:	8.380
	Notation:	180° reversible
	Type d'arbre:	BMT
	Machine. Seit. réception:	Centering key slot b 30
	Interface de broche:	Ø 32
	Lubrification:	Int/ext
	Distance au centre [mm]:	105

N° d'article	Désignation	
8 240 28 002	Porte-outils pour barre d'alésage Ø 32	
	Poids [kg]:	11.740
	Notation:	reculé; 180° reversible
	Type d'arbre:	BMT
	Machine. Seit. réception:	Centering key slot b 30
	Interface de broche:	Ø 32
	Lubrification:	Int/ext
	Distance au centre [mm]:	105
8 240 29 003	Porte-outils pour barre d'alésage Ø 50 - R 3437 similar to	
	Poids [kg]:	11.600
	Notation:	reculé
	Type d'arbre:	BMT
	Machine. Seit. réception:	Centering key slot b 30
	Interface de broche:	Ø 50
	Lubrification:	Int/ext
	Distance au centre [mm]:	105
	Décalage de l'axe [mm]:	25
8 240 29 004	Porte-outils pour barre d'alésage Ø 40 - R 3417	
	Poids [kg]:	8.060
	Notation:	180° reversible
	Type d'arbre:	BMT
	Machine. Seit. réception:	Centering key slot b 30
	Interface de broche:	Ø 40
	Lubrification:	Int/ext
	Distance au centre [mm]:	105
8 240 29 006	Porte-outils pour barre d'alésage Ø 50 - R 3437	
	Poids [kg]:	9.340
	Type d'arbre:	BMT
	Machine. Seit. réception:	Centering key slot b 30
	Interface de broche:	Ø 50
	Lubrification:	Int/ext
	Distance au centre [mm]:	105
8 240 29 028	Porte-outils pour barre d'alésage Ø 2"	
	Poids [kg]:	9.290
	Notation:	180° reversible
	Type d'arbre:	BMT
	Machine. Seit. réception:	Centering key slot b 30
	Interface de broche:	Ø 2" (50,8mm)
	Lubrification:	Int/ext
	Distance au centre [mm]:	105
8 240 29 030	Porte-outils pour barre d'alésage Ø 40	
	Poids [kg]:	10.420
	Notation:	reculé; 180° reversible
	Type d'arbre:	BMT
	Machine. Seit. réception:	Centering key slot b 30
	Interface de broche:	Ø 40
	Lubrification:	Int/ext
	Distance au centre [mm]:	105

N° d'article	Désignation	
8 244 22 000	Porte-outil à dresser la face sq.25	
	Poids [kg]:	5.590
	Notation:	180° reversible
	Type d'arbre:	BMT
	Machine. Seit. réception:	Centering key slot b 30
	Interface de broche:	Sq. 25
	Lubrification:	EXT
8 244 22 001	Porte-outil à dresser la face sq.25	
	Poids [kg]:	5.580
	Version:	special
	Type d'arbre:	BMT
	Machine. Seit. réception:	Centering key slot b 30
	Interface de broche:	Sq. 25
	Lubrification:	EXT
	Remarque:	avec 2. coolant nozzle
8 251 22 001	Double porte-outil sq. 25	
	Poids [kg]:	5.260
	Type d'arbre:	BMT
	Machine. Seit. réception:	Ressort de centrage b 30
	Interface de broche:	Sq. 25
		Sq. 25
	Lubrification:	EXT
8 253 28 000	Double porte-foret Ø 32	
	Poids [kg]:	8.420
	Notation:	180° reversible
	Type d'arbre:	BMT
	Machine. Seit. réception:	Ressort de centrage b 30
	Interface de broche:	Ø 32
	Lubrification:	Int/ext
	Distance au centre [mm]:	70/122,5
8 253 29 000	Porte-foret à usage multiple Ø 40	
	Notation:	180° reversible
	Type d'arbre:	BMT
	Machine. Seit. réception:	Ressort de centrage b 30
	Interface de broche:	Ø 40
	Lubrification:	Int/ext
	Distance au centre [mm]:	70/122,5
8 320 29 023	Porte-outil à tronçonner à hauteur réglable 845 int	
	Poids [kg]:	2.590
	Notation:	180° reversible
	Type d'arbre:	BMT
	Machine. Seit. réception:	Ressort de centrage b 30
	Interface de broche:	 System 845
	Lubrification:	INT
	Pression max [bar]:	70

N° d'article	Désignation
8 320 29 024	Porte-outil à tronçonner à hauteur réglable 845 int
	Notation: 180° reversible
	Type d'arbre: BMT
	Machine. Seit. réception: Ressort de centrage b 30
	Interface de broche:  System 845
	Lubrification: INT
	Pression max [bar]: 70
	Remarque: Serrage d'outil internal

heimatec.u-tec®

heimatec.com

Produits / Systèmes de changement d'outils /
Système de changement u-tec®



versions voir catalogue

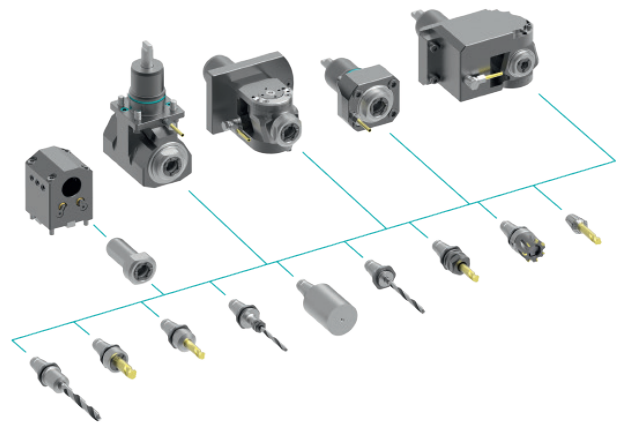

heimatec.easy-quick

heimatec.com

Produits / Systèmes de changement d'outils /
Système de changement rapide easy-quick HT



versions voir catalogue

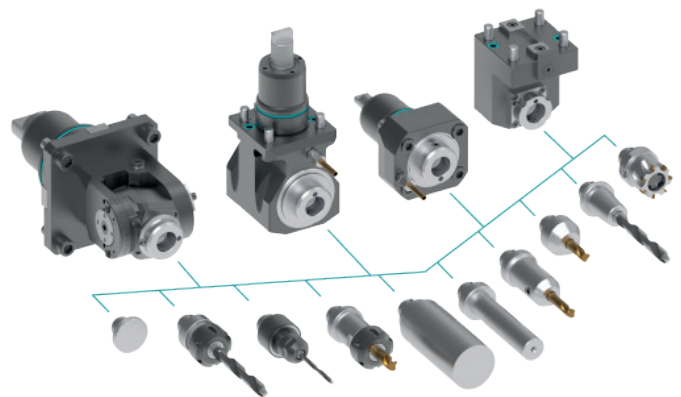

heimatec.Capto™

heimatec.com

Produits / Systèmes de changement d'outils /
Système de changement rapide heimatec.Capto™



versions voir catalogue

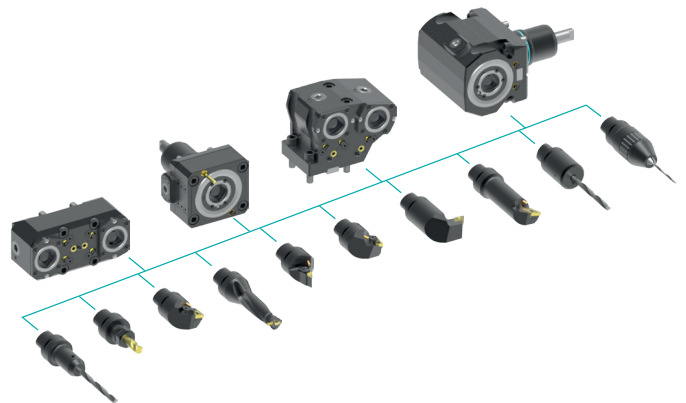

heimatec.accessories

heimatec.com

Produits / Accessoires



versions voir catalogue





● succursales HEIMATEC

○ nos représentations dans le monde entier

heimatec[®]

Siège
heimatec GmbH
Outils de précision
Carl-Benz-Str. 4
77871 Renchen
Allemagne

Vous trouverez les coordonnées de nos partenaires commerciaux dans le monde entier sur
notre site internet : <https://heimatec.com/partners>

T +49 7843 9466 0
www.heimatec.com
info@heimatec.com