

Nakamura
**WT-100 unterer
Revolver (24
Stationen)**



Technologie de pointe HEIMATEC - Outils et systèmes pour l'usinage productif en tournage et fraisage

HEIMATEC fait partie des leaders internationaux en technologie et qualité des outils de précision et est spécialisé dans le développement et la fabrication d'outils fixes et porte-outils motorisés de haute précision pour les tours CNC, les centres de tournage-fraisage CNC et les centres d'usinage CNC.

La gamme de produits* s'étend des porte-outils BMT et VDI statiques aux outils motorisés, en passant par des solutions individuelles hautement complexes adaptées aux besoins des clients. HEIMATEC, dont le siège est à RENCHEN, possède une filiale en Asie et Inde ainsi que de nombreuses représentations et partenaires commerciaux répartis dans le monde entier.

*NOS PRODUITS

Porte-outils fixes

Unités d'outils motorisés

Outils de précision

Outils pour centres de tournage et d'usinage

Outils pour automates de décolletage

Systèmes de changement d'outils et systèmes de changement rapide

Systèmes d'outils pour la fabrication de dentures



Gestion numérique des outils

L'œuvre du catalogue, y compris toutes ses parties, est protégée par le droit d'auteur. Toute exploitation en dehors des limites étroites de la loi sur le droit d'auteur est interdite sans l'accord des titulaires des droits et est passible de sanctions. Cela s'applique notamment aux reproductions, traductions, microfilmages et à l'enregistrement et au traitement au moyen de systèmes électroniques.

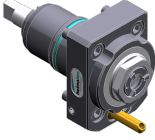
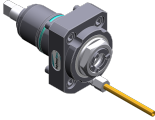

HEIMATEC GmbH se réserve le droit d'apporter des modifications techniques à tout moment et sans préavis. Cela s'applique notamment aux adaptations de nouvelles normes internationales aux modifications, aux développements de nos produits et aux différents processus de fabrication.

La version actuelle de nos conditions générales de vente (CGV) est disponible sur notre site web.



WT-100 unterer Revolver (24 Stationen)

N° d'article	Désignation
8 010 44 052	Tête de perçage et de fraisage axiale ER 16 AX UT
	Poids [kg]: 1.400 Entraînement d'outil: Méplat (~DIN 1809) Taille du cylindre [mm]: 44.00 Type d'arbre: BMT Interface de broche: ER 16 A - u-tec Rapport de démultiplication [i]: 1:1 Couple max [Nm]: 16 Vitesse max [1/min]: 6000 Sens de rotation: identique Lubrification: EXT Remarque: Roulements combiné
8 010 44 055	Axial milling and drill holder ER 20 AX UT
	Poids [kg]: 1.400 Entraînement d'outil: Méplat (~DIN 1809) Taille du cylindre [mm]: 44.00 Type d'arbre: BMT Interface de broche: ER 20 A - u-tec Rapport de démultiplication [i]: 1:1 Couple max [Nm]: 16 Vitesse max [1/min]: 6000 Sens de rotation: identique Lubrification: EXT Remarque: Roulements combiné
8 010 44 056	Axial milling and drill holder ER 20 AX UT int
	Poids [kg]: 1.440 Entraînement d'outil: Méplat (~DIN 1809) Taille du cylindre [mm]: 44.00 Type d'arbre: BMT Interface de broche: ER 20 A - u-tec Rapport de démultiplication [i]: 1:1 Couple max [Nm]: 16 Vitesse max [1/min]: 6000 Sens de rotation: identique Lubrification: Int/ext Pression max [bar]: 25 Remarque: Roulements combiné
8 010 44 071	Tête de perçage et de fraisage axiale weldon 14
	Poids [kg]: 1.640 Entraînement d'outil: Méplat (~DIN 1809) Taille du cylindre [mm]: 44.00 Type d'arbre: BMT Interface de broche: Weldon (DIN 1835 b) 14 Rapport de démultiplication [i]: 1:1 Couple max [Nm]: 16 Vitesse max [1/min]: 6000 Sens de rotation: identique Lubrification: EXT Remarque: Roulements combiné

WT-100 unterer Revolver (24 Stationen)

N° d'article	Désignation
8 010 44 085	Tête de perçage et de fraisage axiale ER 20 AX UT int Poids [kg]: 1.970 Entraînement d'outil: Méplat (~DIN 1809) Taille du cylindre [mm]: 44.00 Type d'arbre: BMT Interface de broche: ER 20 A - u-tec Rapport de démultiplication [i]: 1:1 Couple max [Nm]: 16 Vitesse max [1/min]: 10000 Sens de rotation: identique Lubrification: Int/ext Pression max [bar]: 70 Remarque: High pressure version
8 010 44 091	Tête de perçage et de fraisage axiale ER 20 AX UT  Poids [kg]: 1.530 Entraînement d'outil: Méplat (~DIN 1809) Taille du cylindre [mm]: 44.00 Type d'arbre: BMT Interface de broche: ER 20 A - u-tec Rapport de démultiplication [i]: 1:1 Couple max [Nm]: 32 Vitesse max [1/min]: 12000 Sens de rotation: identique Lubrification: EXT
8 010 44 092	Tête de perçage et de fraisage axiale ER 20 AX UT int  Poids [kg]: 1.560 Entraînement d'outil: Méplat (~DIN 1809) Taille du cylindre [mm]: 44.00 Type d'arbre: BMT Interface de broche: ER 20 A - u-tec Rapport de démultiplication [i]: 1:1 Couple max [Nm]: 32 Vitesse max [1/min]: 12000 Sens de rotation: identique Lubrification: Int/ext Pression max [bar]: 25
8 010 44 093	Tête de perçage et de fraisage axiale ER 20 AX UT int  Poids [kg]: 2.020 Entraînement d'outil: Méplat (~DIN 1809) Taille du cylindre [mm]: 44.00 Type d'arbre: BMT Interface de broche: ER 20 A - u-tec Rapport de démultiplication [i]: 1:1 Couple max [Nm]: 32 Vitesse max [1/min]: 12000 Sens de rotation: identique Lubrification: Int/ext Pression max [bar]: 100 Remarque: L'utilisation sans arrosage est possible

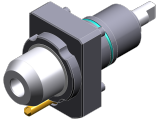

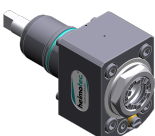
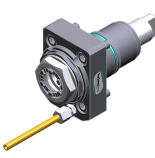

WT-100 unterer Revolver (24 Stationen)

N° d'article	Désignation
8 010 45 081	Tête de perçage et de fraisage axiale weldon 16
	<p>Entraînement d'outil: Méplat (~DIN 1809) Taille du cylindre [mm]: 44.00 Type d'arbre: BMT Interface de broche: Weldon (DIN 1835 b) 16 Rapport de démultiplication [i]: 1:1 Couple max [Nm]: 16 Vitesse max [1/min]: 6000 Sens de rotation: identique Lubrification: EXT Remarque: Roulements combiné</p>
8 010 45 082	Tête de perçage et de fraisage axiale weldon 16 int
	<p>Entraînement d'outil: Méplat (~DIN 1809) Taille du cylindre [mm]: 44.00 Type d'arbre: BMT Interface de broche: Weldon (DIN 1835 b) 16 Rapport de démultiplication [i]: 1:1 Couple max [Nm]: 16 Vitesse max [1/min]: 6000 Sens de rotation: identique Lubrification: Int/ext Pression max [bar]: 25 Remarque: Roulements combiné</p>
8 010 45 160	Tête de perçage et de fraisage axiale ER 25 AX UT
	<p>Poids [kg]: 1.530 Entraînement d'outil: Méplat (~DIN 1809) Taille du cylindre [mm]: 44.00 Type d'arbre: BMT Interface de broche: ER 25 A - u-tec Rapport de démultiplication [i]: 1:1 Couple max [Nm]: 16 Vitesse max [1/min]: 8000 Sens de rotation: identique Lubrification: EXT Remarque: roulements renforcés</p>
8 010 45 170	Tête de perçage et de fraisage axiale ER 25 int
	<p>Poids [kg]: 1.550 Entraînement d'outil: Méplat (~DIN 1809) Taille du cylindre [mm]: 44.00 Type d'arbre: BMT Interface de broche: ER 25 Rapport de démultiplication [i]: 1:1 Couple max [Nm]: 32 Vitesse max [1/min]: 6000 Sens de rotation: identique Lubrification: Int/ext Pression max [bar]: 25 Remarque: Roulements combiné</p>

WT-100 unterer Revolver (24 Stationen)

N° d'article	Désignation	
8 010 45 191	Axial milling and drill holder ER 25 AX UT	
	Entraînement d'outil:	Méplat (~DIN 1809)
	Taille du cylindre [mm]:	44.00
	Type d'arbre:	BMT
	Interface de broche:	ER 25 A - u-tec
	Rapport de démultiplication [i]:	1:1
	Couple max [Nm]:	32
	Vitesse max [1/min]:	8000
	Sens de rotation:	identique
	Lubrification:	EXT
	Remarque:	Roulements combiné
8 010 45 192	Axial milling and drill holder ER 25 AX UT int	
	Poids [kg]:	1.800
	Entraînement d'outil:	Méplat (~DIN 1809)
	Taille du cylindre [mm]:	44.00
	Type d'arbre:	BMT
	Interface de broche:	ER 25 A - u-tec
	Rapport de démultiplication [i]:	1:1
	Couple max [Nm]:	32
	Vitesse max [1/min]:	8000
	Sens de rotation:	identique
	Lubrification:	Int/ext
	Pression max [bar]:	25
	Remarque:	Roulements combiné
8 010 45 193	Axial milling and drill holder ER 25 AX UT int	
	Poids [kg]:	2.340
	Entraînement d'outil:	Méplat (~DIN 1809)
	Taille du cylindre [mm]:	44.00
	Type d'arbre:	BMT
	Interface de broche:	ER 25 A - u-tec
	Rapport de démultiplication [i]:	1:1
	Couple max [Nm]:	32
	Vitesse max [1/min]:	8000
	Sens de rotation:	identique
	Lubrification:	Int/ext
	Pression max [bar]:	100
	Remarque:	Roulements combiné; l'utilisation sans arrosage est possible
8 010 45 208	Tête de perçage et de fraisage axiale ER 25 AX UT	
	Poids [kg]:	1.500
	Entraînement d'outil:	Méplat (~DIN 1809)
	Taille du cylindre [mm]:	44.00
	Type d'arbre:	BMT
	Interface de broche:	ER 25 A - u-tec
	Rapport de démultiplication [i]:	1:1
	Couple max [Nm]:	32
	Vitesse max [1/min]:	12000
	Sens de rotation:	identique
	Lubrification:	EXT

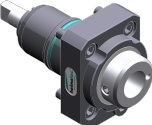

WT-100 unterer Revolver (24 Stationen)

N° d'article	Désignation
8 010 45 209	Tête de perçage et de fraisage axiale ER 25 AX UT int
	Poids [kg]: 1.750 Entraînement d'outil: Méplat (~DIN 1809) Taille du cylindre [mm]: 44.00 Type d'arbre: BMT Interface de broche: ER 25 A - u-tec Rapport de démultiplication [i]: 1:1 Couple max [Nm]: 32 Vitesse max [1/min]: 12000 Sens de rotation: identique Lubrification: Int/ext Pression max [bar]: 25
8 010 45 210	Tête de perçage et de fraisage axiale ER 25 AX UT int
	Poids [kg]: 1.980 Entraînement d'outil: Méplat (~DIN 1809) Taille du cylindre [mm]: 44.00 Type d'arbre: BMT Interface de broche: ER 25 A - u-tec Rapport de démultiplication [i]: 1:1 Couple max [Nm]: 32 Vitesse max [1/min]: 15000 Sens de rotation: identique Lubrification: Int/ext Pression max [bar]: 100 Remarque: L'utilisation sans arrosage est possible
8 010 46 149	Tête de perçage et de fraisage axiale HT 4 int
	Entraînement d'outil: Méplat (~DIN 1809) Taille du cylindre [mm]: 44.00 Type d'arbre: BMT Interface de broche: HT 4 Rapport de démultiplication [i]: 1:1 Couple max [Nm]: 16 Vitesse max [1/min]: 6000 Sens de rotation: identique Lubrification: Int/ext Pression max [bar]: 25 Remarque: Roulements combiné
8 010 46 277	Tête de perçage et de fraisage axiale HT 4 int
	Poids [kg]: 1.400 Entraînement d'outil: Méplat (~DIN 1809) Taille du cylindre [mm]: 44.00 Type d'arbre: BMT Interface de broche: HT 4 Rapport de démultiplication [i]: 1:1 Couple max [Nm]: 16 Vitesse max [1/min]: 8000 Sens de rotation: identique Lubrification: Int/ext Pression max [bar]: 25 Remarque: roulements renforcés

WT-100 unterer Revolver (24 Stationen)

N° d'article	Désignation
8 010 46 323	Tête de perçage et de fraisage axiale weldon 20
	Poids [kg]: 1.940 Entraînement d'outil: Méplat (~DIN 1809) Taille du cylindre [mm]: 44.00 Type d'arbre: BMT Interface de broche: Weldon (DIN 1835 b) 20 Rapport de démultiplication [i]: 1:1 Couple max [Nm]: 32 Vitesse max [1/min]: 12000 Sens de rotation: identique Lubrification: EXT
8 011 44 017	Tête de fraisage axiale arbre de fraisage combiné 16
	Poids [kg]: 1.560 Entraînement d'outil: Méplat (~DIN 1809) Taille du cylindre [mm]: 44.00 Type d'arbre: BMT Interface de broche: Arbre de fraisage combiné 16 Rapport de démultiplication [i]: 1:1 Couple max [Nm]: 32 Vitesse max [1/min]: 6000 Sens de rotation: identique Lubrification: EXT Remarque: Roulements combiné
8 011 44 018	Tête de fraisage axiale arbre de fraisage combiné 3/4"
	Poids [kg]: 1.480 Entraînement d'outil: Méplat (~DIN 1809) Taille du cylindre [mm]: 44.00 Type d'arbre: BMT Interface de broche: Arbre de fraisage combiné 3/4" (19,05mm) Rapport de démultiplication [i]: 1:1 Couple max [Nm]: 25 Vitesse max [1/min]: 8000 Sens de rotation: identique Lubrification: EXT Remarque: Roulements combiné
8 011 45 024	Tête de fraisage axiale arbre de fraisage combiné 22
	Poids [kg]: 1.620 Entraînement d'outil: Méplat (~DIN 1809) Taille du cylindre [mm]: 44.00 Type d'arbre: BMT Interface de broche: Arbre de fraisage combiné 22 Rapport de démultiplication [i]: 1:1 Couple max [Nm]: 32 Vitesse max [1/min]: 6000 Sens de rotation: identique Lubrification: EXT Remarque: Roulements combiné

WT-100 unterer Revolver (24 Stationen)

N° d'article	Désignation
8 011 45 033	Tête de fraisage axiale arbre de fraisage combiné 1" Entraînement d'outil: Méplat (~DIN 1809) Taille du cylindre [mm]: 44.00 Type d'arbre: BMT Interface de broche: Arbre de fraisage combiné 1" (25,4mm) Rapport de démultiplication [i]: 1:1 Couple max [Nm]: 16 Vitesse max [1/min]: 6000 Sens de rotation: identique Lubrification: EXT Remarque: Roulements combiné
8 013 43 001	Tête de perçage et de fraisage axiale ER 11 Poids [kg]: 1.850 Entraînement d'outil: Méplat (~DIN 1809) Taille du cylindre [mm]: 44.00 Type d'arbre: BMT Interface de broche: ER 11 Rapport de démultiplication [i]: 1:4 Couple max [Nm]: 2,5 Vitesse max [1/min]: 48000 Sens de rotation: identique Lubrification: EXT
	
8 013 44 002	Tête de perçage et de fraisage axiale ER 16 AX UT Poids [kg]: 1.850 Entraînement d'outil: Méplat (~DIN 1809) Taille du cylindre [mm]: 44.00 Type d'arbre: BMT Interface de broche: ER 16 A - u-tec Rapport de démultiplication [i]: 1:4 Couple max [Nm]: 5 Vitesse max [1/min]: 24000 Sens de rotation: identique Lubrification: EXT
	
8 013 44 003	Tête de perçage et de fraisage axiale ER 16 AX UT int Entraînement d'outil: Méplat (~DIN 1809) Taille du cylindre [mm]: 44.00 Type d'arbre: BMT Interface de broche: ER 16 A - u-tec Rapport de démultiplication [i]: 1:4 Couple max [Nm]: 5 Vitesse max [1/min]: 24000 Sens de rotation: identique Lubrification: Int/ext Pression max [bar]: 80
8 019 44 014	Tête de perçage et de fraisage axiale ER 16 Poids [kg]: 3.860 Notation: désaxé; 180° réversible Entraînement d'outil: Méplat (~DIN 1809) Taille du cylindre [mm]: 44.00 Type d'arbre: BMT Interface de broche: ER 16 Rapport de démultiplication [i]: 1:2 Couple max [Nm]: 16



WT-100 unterer Revolver (24 Stationen)

N° d'article	Désignation	
	Vitesse max [1/min]:	12000
	Sens de rotation:	opposé
	Lubrification:	EXT
	Remarque:	Umsetzbarkeit check !
	Décalage de l'axe [mm]:	34,5
8 019 44 017	Tête de perçage et de fraisage axiale HT 2	
	Poids [kg]:	3.780
	Notation:	désaxé; 180° reversible
	Entraînement d'outil:	Méplat (~DIN 1809)
	Taille du cylindre [mm]:	44.00
	Type d'arbre:	BMT
	Interface de broche:	HT 2
	Rapport de démultiplication [i]:	1:2
	Couple max [Nm]:	16
	Vitesse max [1/min]:	12000
	Sens de rotation:	opposé
	Lubrification:	EXT
	Remarque:	Umsetzbarkeit check !
	Décalage de l'axe [mm]:	34,5
8 019 44 040	Tête de perçage et de fraisage axiale ER 16 AX UT	
	Poids [kg]:	3.780
	Notation:	désaxé; 180° reversible
	Entraînement d'outil:	Méplat (~DIN 1809)
	Taille du cylindre [mm]:	44.00
	Type d'arbre:	BMT
	Interface de broche:	ER 16 A - u-tec
	Rapport de démultiplication [i]:	2:1
	Couple max [Nm]:	40
	Vitesse max [1/min]:	3000
	Sens de rotation:	opposé
	Lubrification:	EXT
	Remarque:	Umsetzbarkeit check !
	Décalage de l'axe [mm]:	34,5
8 019 44 050	Tête de perçage et de fraisage axiale ER 16 AX UT	
	Poids [kg]:	3.830
	Notation:	désaxé; 180° reversible
	Entraînement d'outil:	Méplat (~DIN 1809)
	Taille du cylindre [mm]:	44.00
	Type d'arbre:	BMT
	Interface de broche:	ER 16 A - u-tec
	Rapport de démultiplication [i]:	1:3
	Couple max [Nm]:	8
	Vitesse max [1/min]:	18000
	Sens de rotation:	opposé
	Lubrification:	EXT
	Remarque:	Umsetzbarkeit check !
	Décalage de l'axe [mm]:	34,5
8 019 44 052	Tête de perçage et de fraisage axiale ER 16 AX UT int	
	Poids [kg]:	4.530
	Notation:	désaxé
	Entraînement d'outil:	Méplat (~DIN 1809)
	Taille du cylindre [mm]:	44.00
	Type d'arbre:	BMT
	Interface de broche:	ER 16 A - u-tec

WT-100 unterer Revolver (24 Stationen)

N° d'article	Désignation
	Rapport de démultiplication [i]: 1:3 Couple max [Nm]: 8 Vitesse max [1/min]: 18000 Sens de rotation: opposé Lubrification: Int/ext Pression max [bar]: 140 Remarque: 180° reversible Décalage de l'axe [mm]: 34,5
8 019 44 108	Tête de perçage et de fraisage axiale ER 16 AX UT Notation: désaxé; 180° reversible Entraînement d'outil: Méplat (~DIN 1809) Taille du cylindre [mm]: 44.00 Type d'arbre: BMT Interface de broche: ER 16 A - u-tec Rapport de démultiplication [i]: 1:1 Couple max [Nm]: 16 Vitesse max [1/min]: 8000 Sens de rotation: opposé Lubrification: EXT Remarque: Umsetzbarkeit check ! Décalage de l'axe [mm]: 34,5
8 019 44 109	Tête de perçage et de fraisage axiale ER 16 AX UT int Poids [kg]: 4.450 Notation: désaxé Entraînement d'outil: Méplat (~DIN 1809) Taille du cylindre [mm]: 44.00 Type d'arbre: BMT Interface de broche: ER 16 A - u-tec Rapport de démultiplication [i]: 1:1 Couple max [Nm]: 16 Vitesse max [1/min]: 8000 Sens de rotation: opposé Lubrification: Int/ext Pression max [bar]: 140 Remarque: 180° reversible Décalage de l'axe [mm]: 34,5
8 019 44 124	Tête de perçage et de fraisage axiale ER 16 AX UT int Poids [kg]: 4.470 Notation: désaxé Entraînement d'outil: Méplat (~DIN 1809) Taille du cylindre [mm]: 44.00 Type d'arbre: BMT Interface de broche: ER 16 A - u-tec Rapport de démultiplication [i]: 2:1 Couple max [Nm]: 40 Vitesse max [1/min]: 3000 Sens de rotation: opposé Lubrification: Int/ext Pression max [bar]: 140 Remarque: 180° reversible Décalage de l'axe [mm]: 34,5



WT-100 unterer Revolver (24 Stationen)

N° d'article	Désignation
8 019 44 138	Tête de perçage et de fraisage axiale ER 16 AX UT
	Poids [kg]: 3.120 Notation: désaxé; 180° reversible Entraînement d'outil: Méplat (~DIN 1809) Taille du cylindre [mm]: 44.00 Type d'arbre: BMT Interface de broche: ER 16 A - u-tec Rapport de démultiplication [i]: 1:2 Couple max [Nm]: 16 Vitesse max [1/min]: 20000 Sens de rotation: opposé Lubrification: EXT Remarque: Umsetzbarkeit check ! Décalage de l'axe [mm]: 34,5
8 030 44 060	Tête de perçage et de fraisage radiale ER 16 AX UT int
	Notation: 180° reversible Entraînement d'outil: Méplat (~DIN 1809) Taille du cylindre [mm]: 44.00 Type d'arbre: BMT Interface de broche: ER 16 A - u-tec Rapport de démultiplication [i]: 1:1 Couple max [Nm]: 16 Vitesse max [1/min]: 6000 Sens de rotation: opposé Lubrification: Int/ext Pression max [bar]: 140 Remarque: Roulements combiné Distance au centre [mm]: 60
8 030 44 065	Tête de perçage et de fraisage radiale ER 16 AX UT
	Poids [kg]: 4.360 Notation: 180° reversible Entraînement d'outil: Méplat (~DIN 1809) Taille du cylindre [mm]: 44.00 Type d'arbre: BMT Interface de broche: ER 16 A - u-tec Rapport de démultiplication [i]: 1:2 Couple max [Nm]: 8 Vitesse max [1/min]: 12000 Sens de rotation: identique Lubrification: EXT Remarque: roulements renforcés Distance au centre [mm]: 68,5
8 030 44 067	Angle-mill- and drill holder ER 20 AX UT
	Poids [kg]: 4.000 Notation: 180° reversible Entraînement d'outil: Méplat (~DIN 1809) Taille du cylindre [mm]: 44.00 Type d'arbre: BMT Interface de broche: ER 20 A - u-tec Rapport de démultiplication [i]: 1:1 Couple max [Nm]: 16 Vitesse max [1/min]: 8000 Sens de rotation: opposé Lubrification: EXT

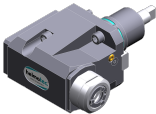
WT-100 unterer Revolver (24 Stationen)

N° d'article	Désignation	
	Remarque:	Roulements combiné
	Distance au centre [mm]:	75
8 030 44 068	Angle-mill- and drill holder ER 20 AX UT int	
	Poids [kg]:	4.300
	Notation:	180° reversible
	Entraînement d'outil:	Méplat (~DIN 1809)
	Taille du cylindre [mm]:	44.00
	Type d'arbre:	BMT
	Interface de broche:	ER 20 A - u-tec
	Rapport de démultiplication [i]:	1:1
	Couple max [Nm]:	16
	Vitesse max [1/min]:	6000
	Sens de rotation:	opposé
	Lubrification:	Int/ext
	Pression max [bar]:	140
	Remarque:	Roulements combiné
	Distance au centre [mm]:	75
8 030 44 069	Tête de perçage et de fraisage radiale ER 20 AX UT	
	Poids [kg]:	4.520
	Notation:	180° reversible
	Entraînement d'outil:	Méplat (~DIN 1809)
	Taille du cylindre [mm]:	44.00
	Type d'arbre:	BMT
	Interface de broche:	ER 20 A - u-tec
	Rapport de démultiplication [i]:	1:2
	Couple max [Nm]:	8
	Vitesse max [1/min]:	12000
	Sens de rotation:	identique
	Lubrification:	EXT
	Remarque:	roulements renforcés
	Distance au centre [mm]:	68,5
8 030 44 070	Tête de perçage et de fraisage radiale ER 20 AX UT int	
	Poids [kg]:	4.570
	Notation:	180° reversible
	Entraînement d'outil:	Méplat (~DIN 1809)
	Taille du cylindre [mm]:	44.00
	Type d'arbre:	BMT
	Interface de broche:	ER 20 A - u-tec
	Rapport de démultiplication [i]:	1:2
	Couple max [Nm]:	8
	Vitesse max [1/min]:	12000
	Sens de rotation:	identique
	Lubrification:	Int/ext
	Pression max [bar]:	140
	Remarque:	roulements renforcés
	Distance au centre [mm]:	68,5
8 030 44 083	Tête de perçage et de fraisage radiale ER 16 AX UT	
	Poids [kg]:	4.580
	Notation:	180° reversible
	Entraînement d'outil:	Méplat (~DIN 1809)
	Taille du cylindre [mm]:	44.00
	Type d'arbre:	BMT
	Interface de broche:	ER 16 A - u-tec



WT-100 unterer Revolver (24 Stationen)

N° d'article	Désignation
	Rapport de démultiplication [i]: 1:2 Couple max [Nm]: 8 Vitesse max [1/min]: 12000 Sens de rotation: identique Lubrification: EXT Remarque: roulements renforcés; Umsetzbarkeit check ! Distance au centre [mm]: 75
8 030 44 172	Tête de perçage et de fraisage radiale ER 16 AX UT Poids [kg]: 4.360 Notation: 180° reversible Entraînement d'outil: Méplat (~DIN 1809) Taille du cylindre [mm]: 44.00 Type d'arbre: BMT Interface de broche: ER 16 A - u-tec Rapport de démultiplication [i]: 1:3 Couple max [Nm]: 8 Vitesse max [1/min]: 18000 Sens de rotation: identique Lubrification: EXT Distance au centre [mm]: 68,5
8 030 44 173	Tête de perçage et de fraisage radiale ER 16 AX UT int Poids [kg]: 4.380 Notation: 180° reversible Entraînement d'outil: Méplat (~DIN 1809) Taille du cylindre [mm]: 44.00 Type d'arbre: BMT Interface de broche: ER 16 A - u-tec Rapport de démultiplication [i]: 1:3 Couple max [Nm]: 8 Vitesse max [1/min]: 18000 Sens de rotation: identique Lubrification: Int/ext Pression max [bar]: 140 Distance au centre [mm]: 68,5
8 030 44 179	Tête de perçage et de fraisage radiale ER 16 AX UT  Notation: 180° reversible Entraînement d'outil: Méplat (~DIN 1809) Taille du cylindre [mm]: 44.00 Type d'arbre: BMT Interface de broche: ER 16 A - u-tec Rapport de démultiplication [i]: 1:4 Couple max [Nm]: 5 Vitesse max [1/min]: 24000 Sens de rotation: opposé Lubrification: EXT Distance au centre [mm]: 60
8 030 44 180	Tête de perçage et de fraisage radiale ER 16 AX UT int  Poids [kg]: 4.300 Notation: 180° reversible Entraînement d'outil: Méplat (~DIN 1809) Taille du cylindre [mm]: 44.00 Type d'arbre: BMT Interface de broche: ER 16 A - u-tec

WT-100 unterer Revolver (24 Stationen)

N° d'article	Désignation
	Rapport de démultiplication [i]: 1:4 Couple max [Nm]: 5 Vitesse max [1/min]: 24000 Sens de rotation: opposé Lubrification: Int/ext Pression max [bar]: 140 Distance au centre [mm]: 60
8 030 44 214	Tête de perçage et de fraisage radiale ER 20 AX UT Poids [kg]: 4.750 Notation: 180° reversible Entraînement d'outil: Méplat (~DIN 1809) Taille du cylindre [mm]: 44.00 Type d'arbre: BMT Interface de broche: ER 20 A - u-tec Rapport de démultiplication [i]: 1:2 Couple max [Nm]: 8 Vitesse max [1/min]: 12000 Sens de rotation: identique Lubrification: EXT Remarque: roulements renforcés; vérifier l'utilisabilité ! Distance au centre [mm]: 75
8 030 44 225	Tête de perçage et de fraisage radiale ER 20 AX UT Poids [kg]: 3.830 Notation: 180° reversible Entraînement d'outil: Méplat (~DIN 1809) Taille du cylindre [mm]: 44.00 Type d'arbre: BMT Interface de broche: ER 20 A - u-tec Rapport de démultiplication [i]: 1:1 Couple max [Nm]: 32 Vitesse max [1/min]: 12000 Sens de rotation: opposé Lubrification: EXT Distance au centre [mm]: 60
	
8 030 44 226	Tête de perçage et de fraisage radiale ER 20 AX UT int Poids [kg]: 4.250 Notation: 180° reversible Entraînement d'outil: Méplat (~DIN 1809) Taille du cylindre [mm]: 44.00 Type d'arbre: BMT Interface de broche: ER 20 A - u-tec Rapport de démultiplication [i]: 1:1 Couple max [Nm]: 32 Vitesse max [1/min]: 12000 Sens de rotation: opposé Lubrification: Int/ext Pression max [bar]: 140 Distance au centre [mm]: 60

WT-100 unterer Revolver (24 Stationen)



N° d'article	Désignation
8 030 44 237	Angle-mill- and drill holder ER 20 AX UT
	Poids [kg]: 3.880 Notation: 180° reversible Entraînement d'outil: Méplat (~DIN 1809) Taille du cylindre [mm]: 44.00 Type d'arbre: BMT Interface de broche: ER 20 A - u-tec Rapport de démultiplication [i]: 1:1 Couple max [Nm]: 32 Vitesse max [1/min]: 8000 Sens de rotation: opposé Lubrification: EXT Remarque: Roulements combiné Distance au centre [mm]: 60
8 030 44 238	Angle-mill- and drill holder ER 20 AX UT int
	Notation: 180° reversible Entraînement d'outil: Méplat (~DIN 1809) Taille du cylindre [mm]: 44.00 Type d'arbre: BMT Interface de broche: ER 20 A - u-tec Rapport de démultiplication [i]: 1:1 Couple max [Nm]: 32 Vitesse max [1/min]: 8000 Sens de rotation: opposé Lubrification: Int/ext Pression max [bar]: 140 Remarque: Roulements combiné Distance au centre [mm]: 60
8 030 45 158	Tête de perçage et de fraisage radiale ER 25 AX UT
	Poids [kg]: 4.520 Notation: 180° reversible Entraînement d'outil: Méplat (~DIN 1809) Taille du cylindre [mm]: 44.00 Type d'arbre: BMT Interface de broche: ER 25 A - u-tec Rapport de démultiplication [i]: 2:1 Couple max [Nm]: 32 Vitesse max [1/min]: 3000 Sens de rotation: opposé Lubrification: EXT Remarque: Roulements combiné Distance au centre [mm]: 72
8 030 45 218	Tête de perçage et de fraisage radiale ER 25 AX UT int
	Poids [kg]: 5.040 Notation: 180° reversible Version: Special Entraînement d'outil: Méplat (~DIN 1809) Taille du cylindre [mm]: 44.00 Type d'arbre: BMT Interface de broche: ER 25 A - u-tec Rapport de démultiplication [i]: 2:1 Couple max [Nm]: 32 Vitesse max [1/min]: 3000 Sens de rotation: opposé

WT-100 unterer Revolver (24 Stationen)



N° d'article	Désignation	
	Lubrification:	Int/ext
	Pression max [bar]:	140
	Remarque:	Roulements combiné
	Distance au centre [mm]:	72
8 030 45 326	Tête de perçage et de fraisage radiale C 3 int	
	Notation:	180° reversible
	Entraînement d'outil:	Méplat (~DIN 1809)
	Taille du cylindre [mm]:	44.00
	Type d'arbre:	BMT
	Interface de broche:	heimatec Capto(TM) C 3
	Rapport de démultiplication [i]:	1:1
	Couple max [Nm]:	25
	Vitesse max [1/min]:	8000
	Sens de rotation:	opposé
	Lubrification:	Int/ext
	Pression max [bar]:	140
	Remarque:	Vérifier l'utilisabilité; Respecter la longueur de l'outil !
	Distance au centre [mm]:	58
8 030 45 328	Tête de perçage et de fraisage radiale ER 25 AX UT int	
	Poids [kg]:	4.537
	Notation:	180° reversible
	Entraînement d'outil:	Méplat (~DIN 1809)
	Taille du cylindre [mm]:	44.00
	Type d'arbre:	BMT
	Interface de broche:	ER 25 A - u-tec
	Rapport de démultiplication [i]:	1:1
	Couple max [Nm]:	16
	Vitesse max [1/min]:	8000
	Sens de rotation:	opposé
	Lubrification:	Int/ext
	Pression max [bar]:	140
	Remarque:	roulements renforcés
	Distance au centre [mm]:	75
8 030 45 540	Angle-mill- and drill holder ER 25 AX UT	
	Poids [kg]:	4.190
	Notation:	180° reversible
	Entraînement d'outil:	Méplat (~DIN 1809)
	Taille du cylindre [mm]:	44.00
	Type d'arbre:	BMT
	Interface de broche:	ER 25 A - u-tec
	Rapport de démultiplication [i]:	1:1
	Couple max [Nm]:	32
	Vitesse max [1/min]:	8000
	Sens de rotation:	opposé
	Lubrification:	EXT
	Remarque:	Roulements combiné
	Distance au centre [mm]:	60



WT-100 unterer Revolver (24 Stationen)

N° d'article	Désignation
8 030 45 560	Tête de perçage et de fraisage radiale weldon 3/4" Poids [kg]: 4.420 Notation: 180° reversible Entraînement d'outil: Méplat (~DIN 1809) Taille du cylindre [mm]: 44.00 Type d'arbre: BMT Interface de broche: Weldon (DIN 1835 b) 3/4" (19,05mm) Rapport de démultiplication [i]: 2:1 Couple max [Nm]: 32 Vitesse max [1/min]: 4000 Sens de rotation: opposé Lubrification: EXT Remarque: Roulements combiné Distance au centre [mm]: 60
8 030 45 574	Tête de perçage et de fraisage radiale ER 25 AX UT  Poids [kg]: 3.740 Notation: 180° reversible Entraînement d'outil: Méplat (~DIN 1809) Taille du cylindre [mm]: 44.00 Type d'arbre: BMT Interface de broche: ER 25 A - u-tec Rapport de démultiplication [i]: 1:1 Couple max [Nm]: 32 Vitesse max [1/min]: 12000 Sens de rotation: opposé Lubrification: EXT Distance au centre [mm]: 60
8 030 45 575	Tête de perçage et de fraisage radiale ER 25 AX UT int  Poids [kg]: 4.600 Notation: 180° reversible Entraînement d'outil: Méplat (~DIN 1809) Taille du cylindre [mm]: 44.00 Type d'arbre: BMT Interface de broche: ER 25 A - u-tec Rapport de démultiplication [i]: 1:1 Couple max [Nm]: 32 Vitesse max [1/min]: 12000 Sens de rotation: opposé Lubrification: Int/ext Pression max [bar]: 140 Distance au centre [mm]: 60
8 030 45 609	Angle-mill- and drill holder ER 25 AX UT  Poids [kg]: 3.900 Notation: 180° reversible Entraînement d'outil: Méplat (~DIN 1809) Taille du cylindre [mm]: 44.00 Type d'arbre: BMT Interface de broche: ER 25 A - u-tec Rapport de démultiplication [i]: 1:1 Couple max [Nm]: 32 Vitesse max [1/min]: 8000 Sens de rotation: opposé Lubrification: EXT Remarque: Roulements combiné

WT-100 unterer Revolver (24 Stationen)

N° d'article	Désignation	
	Distance au centre [mm]:	60
8 030 45 610	Angle-mill- and drill holder ER 25 AX UT int	
	Poids [kg]:	4.240
	Notation:	180° reversible
	Entraînement d'outil:	Méplat (~DIN 1809)
	Taille du cylindre [mm]:	44.00
	Type d'arbre:	BMT
	Interface de broche:	ER 25 A - u-tec
	Rapport de démultiplication [i]:	1:1
	Couple max [Nm]:	32
	Vitesse max [1/min]:	8000
	Sens de rotation:	opposé
	Lubrification:	Int/ext
	Pression max [bar]:	140
	Remarque:	Roulements combiné
	Distance au centre [mm]:	60
8 030 46 266	Tête de perçage et de fraisage radiale HT 4	
	Notation:	180° reversible
	Entraînement d'outil:	Méplat (~DIN 1809)
	Taille du cylindre [mm]:	44.00
	Type d'arbre:	BMT
	Interface de broche:	HT 4
	Rapport de démultiplication [i]:	1:1
	Couple max [Nm]:	32
	Vitesse max [1/min]:	12000
	Sens de rotation:	opposé
	Lubrification:	EXT
	Pression max [bar]:	140
	Distance au centre [mm]:	60
8 030 46 267	Tête de perçage et de fraisage radiale HT 4 int	
	Poids [kg]:	4.250
	Notation:	180° reversible
	Entraînement d'outil:	Méplat (~DIN 1809)
	Taille du cylindre [mm]:	44.00
	Type d'arbre:	BMT
	Interface de broche:	HT 4
	Rapport de démultiplication [i]:	1:1
	Couple max [Nm]:	32
	Vitesse max [1/min]:	12000
	Sens de rotation:	opposé
	Lubrification:	Int/ext
	Pression max [bar]:	140
	Distance au centre [mm]:	60
8 030 46 337	Tête de perçage et de fraisage radiale HT 4 int	
	Poids [kg]:	4.310
	Notation:	180° reversible
	Entraînement d'outil:	Méplat (~DIN 1809)
	Taille du cylindre [mm]:	44.00
	Type d'arbre:	BMT
	Interface de broche:	HT 4
	Rapport de démultiplication [i]:	1:1
	Couple max [Nm]:	16
	Vitesse max [1/min]:	6000

WT-100 unterer Revolver (24 Stationen)

N° d'article	Désignation	
	Sens de rotation:	opposé
	Lubrification:	Int/ext
	Pression max [bar]:	140
	Remarque:	Roulements combiné
	Distance au centre [mm]:	75
8 030 46 503	Tête de perçage et de fraisage radiale HT 4	
	Poids [kg]:	3.540
	Notation:	180° reversible
	Entraînement d'outil:	Méplat (~DIN 1809)
	Taille du cylindre [mm]:	44.00
	Type d'arbre:	BMT
	Interface de broche:	HT 4
	Rapport de démultiplication [i]:	1:1
	Couple max [Nm]:	16
	Vitesse max [1/min]:	8000
	Sens de rotation:	opposé
	Lubrification:	EXT
	Remarque:	roulements renforcés
	Distance au centre [mm]:	60
8 030 46 504	Tête de perçage et de fraisage radiale HT 4 int	
	Poids [kg]:	3.790
	Notation:	180° reversible
	Entraînement d'outil:	Méplat (~DIN 1809)
	Taille du cylindre [mm]:	44.00
	Type d'arbre:	BMT
	Interface de broche:	HT 4
	Rapport de démultiplication [i]:	1:1
	Couple max [Nm]:	16
	Vitesse max [1/min]:	8000
	Sens de rotation:	opposé
	Lubrification:	Int/ext
	Pression max [bar]:	140
	Remarque:	roulements renforcés
	Distance au centre [mm]:	60
8 031 40 000	Tête de fraisage radiale arbor 5	
	Poids [kg]:	2.480
	Notation:	180° reversible
	Version:	Special
	Entraînement d'outil:	Méplat (~DIN 1809)
	Taille du cylindre [mm]:	44.00
	Type d'arbre:	BMT
	Interface de broche:	Arbor 5
	Rapport de démultiplication [i]:	1:1
	Couple max [Nm]:	10
	Vitesse max [1/min]:	6000
	Sens de rotation:	opposé
	Lubrification:	EXT
	Remarque:	avec interchangeable arbre de fraisage
	Distance au centre [mm]:	60

WT-100 unterer Revolver (24 Stationen)

N° d'article	Désignation
8 031 44 032	Tête à polygone et de fraisage radiale arbor 16 Notation: 180° reversible Entraînement d'outil: Méplat (~DIN 1809) Taille du cylindre [mm]: 44.00 Type d'arbre: BMT Interface de broche: Arbre à polygone 16 Rapport de démultiplication [i]: 1:1 Couple max [Nm]: 32 Vitesse max [1/min]: 8000 Sens de rotation: opposé Lubrification: EXT Remarque: Roulements combiné Distance au centre [mm]: 60
8 031 44 046	Tête à polygone et de fraisage radiale arbor 16 Poids [kg]: 5.000 Notation: 180° reversible Entraînement d'outil: Méplat (~DIN 1809) Taille du cylindre [mm]: 44.00 Type d'arbre: BMT Interface de broche: Arbre à polygone 16 Rapport de démultiplication [i]: 2:1 Couple max [Nm]: 32 Vitesse max [1/min]: 3000 Sens de rotation: opposé Lubrification: EXT Remarque: Roulements combiné Distance au centre [mm]: 72
8 031 45 040	Tête de fraisage radiale arbre de fraisage combiné 22 Poids [kg]: 4.730 Notation: 180° reversible Entraînement d'outil: Méplat (~DIN 1809) Taille du cylindre [mm]: 44.00 Type d'arbre: BMT Interface de broche: Arbre de fraisage combiné 22 Rapport de démultiplication [i]: 2:1 Couple max [Nm]: 32 Vitesse max [1/min]: 3000 Sens de rotation: opposé Lubrification: EXT Remarque: Roulements combiné Distance au centre [mm]: 72
8 037 41 000	Tête de fraisage radiale pour fraise-scie arbor 8 Entraînement d'outil: Méplat (~DIN 1809) Taille du cylindre [mm]: 44.00 Type d'arbre: BMT Interface de broche: Arbre de fraisage 8 Rapport de démultiplication [i]: 2:1 Couple max [Nm]: 32 Vitesse max [1/min]: 4000 Sens de rotation: opposé Lubrification: no Distance au centre [mm]: 78

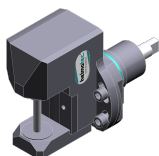

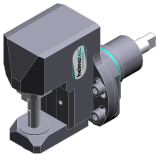

WT-100 unterer Revolver (24 Stationen)

N° d'article	Désignation
8 037 42 000	Tête de fraisage radiale pour fraise-scie arbor 10
	Poids [kg]: 5.020
	Entraînement d'outil: Méplat (~DIN 1809)
	Taille du cylindre [mm]: 44.00
	Type d'arbre: BMT
	Interface de broche: Arbre de fraisage 10
	Rapport de démultiplication [i]: 2:1
	Couple max [Nm]: 32
	Vitesse max [1/min]: 4000
	Sens de rotation: opposé
	Lubrification: no
	Distance au centre [mm]: 78
8 037 43 003	Tête de fraisage radiale pour fraise-scie arbor 13
	Entraînement d'outil: Méplat (~DIN 1809)
	Taille du cylindre [mm]: 44.00
	Type d'arbre: BMT
	Interface de broche: Arbre de fraisage 13
	Rapport de démultiplication [i]: 2:1
	Couple max [Nm]: 32
	Vitesse max [1/min]: 4000
	Sens de rotation: opposé
	Lubrification: no
	Distance au centre [mm]: 78
8 037 44 012	Tête de fraisage radiale pour fraise-scie arbor 16
	Poids [kg]: 5.300
	Entraînement d'outil: Méplat (~DIN 1809)
	Taille du cylindre [mm]: 44.00
	Type d'arbre: BMT
	Interface de broche: Arbre de fraisage 16
	Rapport de démultiplication [i]: 2:1
	Couple max [Nm]: 32
	Vitesse max [1/min]: 4000
	Sens de rotation: opposé
	Lubrification: no
	Distance au centre [mm]: 78
8 039 44 032	Tête de perçage et de fraisage radiale ER 16 AX UT
	Poids [kg]: 3.780
	Notation: 180° reversible
	Version: à double tête
	Entraînement d'outil: Méplat (~DIN 1809)
	Taille du cylindre [mm]: 44.00
	Type d'arbre: BMT
	Interface de broche: ER 16 A - u-tec
	Rapport de démultiplication [i]: 1:1
	Couple max [Nm]: 16
	Vitesse max [1/min]: 6000
	Sens de rotation: identique/opposé
	Lubrification: EXT
	Remarque: roulements renforcés
	Distance au centre [mm]: 60

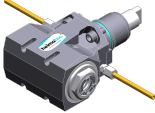
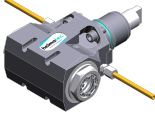

WT-100 unterer Revolver (24 Stationen)

N° d'article	Désignation
8 039 44 058	Tête de perçage et de fraisage radiale ER 16 AX UT
	Poids [kg]: 4.690
	Notation: 180° reversible
	Insert pour: Principale and sub spindle
	Version: à double tête
	Entraînement d'outil: Méplat (~DIN 1809)
	Taille du cylindre [mm]: 44.00
	Type d'arbre: BMT
	Interface de broche: ER 16 A - u-tec
	Rapport de démultiplication [i]: 1:2
	Couple max [Nm]: 8
	Vitesse max [1/min]: 16000
	Sens de rotation: identique/opposé
	Lubrification: EXT
	Remarque: roulements renforcés
	Distance au centre [mm]: 68,5
8 039 44 059	Tête de perçage et de fraisage radiale ER 16 AX UT
	Poids [kg]: 4.660
	Notation: 180° reversible
	Insert pour: Principale and sub spindle
	Version: à double tête
	Entraînement d'outil: Méplat (~DIN 1809)
	Taille du cylindre [mm]: 44.00
	Type d'arbre: BMT
	Interface de broche: ER 16 A - u-tec
	Rapport de démultiplication [i]: 1:3
	Couple max [Nm]: 6
	Vitesse max [1/min]: 20000
	Sens de rotation: identique/opposé
	Lubrification: EXT
	Remarque: roulements renforcés
	Distance au centre [mm]: 68,5
8 039 44 094	Tête de perçage et de fraisage radiale ER 20 AX UT
	Poids [kg]: 4.140
	Notation: 180° reversible
	Version: à double tête
	Entraînement d'outil: Méplat (~DIN 1809)
	Taille du cylindre [mm]: 44.00
	Type d'arbre: BMT
	Interface de broche: ER 20 A - u-tec
	Rapport de démultiplication [i]: 1:1
	Couple max [Nm]: 32
	Vitesse max [1/min]: 12000
	Sens de rotation: identique/opposé
	Lubrification: EXT
	Remarque: roulements renforcés
	Distance au centre [mm]: 60
8 039 45 009	Tête de perçage et de fraisage radiale ER 25 AX UT
	Poids [kg]: 4.080
	Notation: 180° reversible
	Version: à double tête
	Entraînement d'outil: Méplat (~DIN 1809)
	Taille du cylindre [mm]: 44.00
	Type d'arbre: BMT



WT-100 unterer Revolver (24 Stationen)

N° d'article	Désignation	
	Interface de broche:	ER 25 A - u-tec
	Rapport de démultiplication [i]:	1:1
	Couple max [Nm]:	32
	Vitesse max [1/min]:	12000
	Sens de rotation:	identique/opposé
	Lubrification:	EXT
	Remarque:	roulements renforcés
	Distance au centre [mm]:	60
8 040 43 003	Tête pivotante ± 90° adjustable ER 11 AX	
	Poids [kg]:	3.550
	Entraînement d'outil:	Méplat (~DIN 1809)
	Taille du cylindre [mm]:	44.00
	Type d'arbre:	BMT
	Interface de broche:	ER 11 A
	Rapport de démultiplication [i]:	1:1
	Couple max [Nm]:	10
	Vitesse max [1/min]:	6000
	Sens de rotation:	identique
	Lubrification:	EXT
	Distance au centre [mm]:	67
8 040 44 025	Tête pivotante ± 90° adjustable HT 2	
	Poids [kg]:	3.560
	Entraînement d'outil:	Méplat (~DIN 1809)
	Taille du cylindre [mm]:	44.00
	Type d'arbre:	BMT
	Interface de broche:	HT 2
	Rapport de démultiplication [i]:	1:1
	Couple max [Nm]:	10
	Vitesse max [1/min]:	6000
	Sens de rotation:	identique
	Lubrification:	EXT
	Distance au centre [mm]:	67
8 040 44 031	Tête pivotante ± 90° adjustable ER 16	
	Poids [kg]:	3.580
	Entraînement d'outil:	Méplat (~DIN 1809)
	Taille du cylindre [mm]:	44.00
	Type d'arbre:	BMT
	Interface de broche:	ER 16
	Rapport de démultiplication [i]:	1:1
	Couple max [Nm]:	10
	Vitesse max [1/min]:	6000
	Sens de rotation:	identique
	Lubrification:	EXT
	Distance au centre [mm]:	67
8 040 44 110	Tête pivotante ± 90° adjustable ER 16 AX UT	
	Poids [kg]:	3.800
	Entraînement d'outil:	Méplat (~DIN 1809)
	Taille du cylindre [mm]:	44.00
	Type d'arbre:	BMT
	Interface de broche:	ER 16 A - u-tec
	Rapport de démultiplication [i]:	1:1
	Couple max [Nm]:	16
	Vitesse max [1/min]:	12000

WT-100 unterer Revolver (24 Stationen)

N° d'article	Désignation	
	Sens de rotation:	identique
	Lubrification:	EXT
	Distance au centre [mm]:	58
8 040 44 111	Tête pivotante ± 90° adjustable ER 16 AX UT int	
	Poids [kg]:	3.040
	Entraînement d'outil:	Méplat (~DIN 1809)
	Taille du cylindre [mm]:	44.00
	Type d'arbre:	BMT
	Interface de broche:	ER 16 A - u-tec
	Rapport de démultiplication [i]:	1:1
	Couple max [Nm]:	16
	Vitesse max [1/min]:	12000
	Sens de rotation:	identique
	Lubrification:	Int/ext
	Pression max [bar]:	140
	Distance au centre [mm]:	58
8 040 44 116	Tête pivotante ± 90° adjustable ER 16 AX UT	
	Entraînement d'outil:	Méplat (~DIN 1809)
	Taille du cylindre [mm]:	44.00
	Type d'arbre:	BMT
	Interface de broche:	ER 16 A - u-tec
	Rapport de démultiplication [i]:	1:2
	Couple max [Nm]:	8
	Vitesse max [1/min]:	20000
	Sens de rotation:	identique
	Lubrification:	EXT
	Distance au centre [mm]:	58
8 040 44 117	Tête pivotante ± 90° adjustable ER 16 AX UT int	
	Entraînement d'outil:	Méplat (~DIN 1809)
	Taille du cylindre [mm]:	44.00
	Type d'arbre:	BMT
	Interface de broche:	ER 16 A - u-tec
	Rapport de démultiplication [i]:	1:2
	Couple max [Nm]:	8
	Vitesse max [1/min]:	20000
	Sens de rotation:	identique
	Lubrification:	Int/ext
	Pression max [bar]:	140
	Distance au centre [mm]:	58
8 043 43 000	Tête pivotante + 90° adj. ER11 AX	
	Poids [kg]:	4.040
	Notation:	désaxé
	Entraînement d'outil:	Méplat (~DIN 1809)
	Taille du cylindre [mm]:	44.00
	Type d'arbre:	BMT
	Interface de broche:	ER 11 A
	Rapport de démultiplication [i]:	1:1
	Couple max [Nm]:	10
	Vitesse max [1/min]:	6000
	Sens de rotation:	opposé
	Lubrification:	EXT
	Remarque:	180° reversible
	Distance au centre [mm]:	25

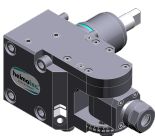
WT-100 unterer Revolver (24 Stationen)

N° d'article	Désignation	
	Décalage de l'axe [mm]:	72
8 043 43 001	Tête pivotante +155° adj. ER11 AX	
	Poids [kg]:	4.200
	Notation:	désaxé; 180° reversible
	Entraînement d'outil:	Méplat (~DIN 1809)
	Taille du cylindre [mm]:	44.00
	Type d'arbre:	BMT
	Interface de broche:	ER 11 A
	Rapport de démultiplication [i]:	1:2
	Couple max [Nm]:	5
	Vitesse max [1/min]:	12000
	Sens de rotation:	opposé
	Lubrification:	EXT
	Distance au centre [mm]:	25
	Décalage de l'axe [mm]:	74
8 043 43 004	Tête pivotante +155° adj. ER11 AX int	
	Poids [kg]:	4.500
	Notation:	désaxé; 180° reversible
	Entraînement d'outil:	Méplat (~DIN 1809)
	Taille du cylindre [mm]:	44.00
	Type d'arbre:	BMT
	Interface de broche:	ER 11 A
	Rapport de démultiplication [i]:	1:2
	Couple max [Nm]:	5
	Vitesse max [1/min]:	12000
	Sens de rotation:	opposé
	Lubrification:	Int/ext
	Pression max [bar]:	25
	Distance au centre [mm]:	25
	Décalage de l'axe [mm]:	74
8 043 44 001	Tête pivotante + 90° adjustable ER 16	
	Poids [kg]:	4.070
	Notation:	désaxé
	Entraînement d'outil:	Méplat (~DIN 1809)
	Taille du cylindre [mm]:	44.00
	Type d'arbre:	BMT
	Interface de broche:	ER 16
	Rapport de démultiplication [i]:	1:1
	Couple max [Nm]:	10
	Vitesse max [1/min]:	6000
	Sens de rotation:	opposé
	Lubrification:	EXT
	Remarque:	180° reversible
	Distance au centre [mm]:	25
	Décalage de l'axe [mm]:	72
8 043 44 051	Tête pivotante + 60°/- 5° adj. ER16AX UT	
	Poids [kg]:	3.640
	Notation:	désaxé
	Entraînement d'outil:	Méplat (~DIN 1809)
	Taille du cylindre [mm]:	44.00
	Type d'arbre:	BMT
	Interface de broche:	ER 16 A - u-tec
	Rapport de démultiplication [i]:	1:1



WT-100 unterer Revolver (24 Stationen)

N° d'article	Désignation	
	Couple max [Nm]:	16
	Vitesse max [1/min]:	12000
	Sens de rotation:	opposé
	Lubrification:	EXT
	Remarque:	180° reversible
	Distance au centre [mm]:	25
	Décalage de l'axe [mm]:	50
8 043 44 052	Tête pivotante + 60°/- 5° adj. ER16AX UTIK	
	Notation:	désaxé
	Entraînement d'outil:	Méplat (~DIN 1809)
	Taille du cylindre [mm]:	44.00
	Type d'arbre:	BMT
	Interface de broche:	ER 16 A - u-tec
	Rapport de démultiplication [i]:	1:1
	Couple max [Nm]:	16
	Vitesse max [1/min]:	12000
	Sens de rotation:	opposé
	Lubrification:	Int/ext
	Pression max [bar]:	140
	Remarque:	180° reversible
	Distance au centre [mm]:	25
	Décalage de l'axe [mm]:	50
8 050 44 010	Tête multibroche ER 16 AX UT	
	Notation:	désaxé
	Version:	3-spindles
	Entraînement d'outil:	Méplat (~DIN 1809)
	Taille du cylindre [mm]:	44.00
	Type d'arbre:	BMT
	Interface de broche:	ER 16 A - u-tec
	Rapport de démultiplication [i]:	1:1
	Couple max [Nm]:	25
	Vitesse max [1/min]:	6000
	Sens de rotation:	identique
	Lubrification:	EXT
	Remarque:	2xER 16 A UT désaxé, 1x centered
8 050 44 011	Tête multibroche ER 16 AX UT	
	Poids [kg]:	3.810
	Notation:	désaxé; 180° reversible
	Version:	2-spindles in short version
	Entraînement d'outil:	Méplat (~DIN 1809)
	Taille du cylindre [mm]:	44.00
	Type d'arbre:	BMT
	Interface de broche:	ER 16 A - u-tec
	Rapport de démultiplication [i]:	1:1
	Couple max [Nm]:	20
	Vitesse max [1/min]:	6000
	Sens de rotation:	identique
	Lubrification:	EXT
	Décalage de l'axe [mm]:	50

WT-100 unterer Revolver (24 Stationen)

N° d'article	Désignation	
8 050 44 018	Tête multibroche ER 16 AX UT	
	Poids [kg]:	4.830
	Notation:	désaxé; 180° reversible
	Version:	2-spindles
	Entraînement d'outil:	Méplat (~DIN 1809)
	Taille du cylindre [mm]:	44.00
	Type d'arbre:	BMT
	Interface de broche:	ER 16 A - u-tec
	Rapport de démultiplication [i]:	1:2
	Couple max [Nm]:	8
	Vitesse max [1/min]:	12000
	Sens de rotation:	identique
	Lubrification:	EXT
	Décalage de l'axe [mm]:	50
8 050 44 019	Tête multibroche ER 16 AX UT	
	Notation:	désaxé; 180° reversible
	Version:	2-spindles
	Entraînement d'outil:	Méplat (~DIN 1809)
	Taille du cylindre [mm]:	44.00
	Type d'arbre:	BMT
	Interface de broche:	ER 16 A - u-tec
	Rapport de démultiplication [i]:	1:1
	Couple max [Nm]:	25
	Vitesse max [1/min]:	6000
	Sens de rotation:	identique
	Lubrification:	EXT
	Décalage de l'axe [mm]:	50
8 050 44 021	Tête multibroche ER 16 AX UT	
	Poids [kg]:	3.770
	Notation:	désaxé; 180° reversible
	Version:	2-spindles in short version
	Entraînement d'outil:	Méplat (~DIN 1809)
	Taille du cylindre [mm]:	44.00
	Type d'arbre:	BMT
	Interface de broche:	ER 16 A - u-tec
	Rapport de démultiplication [i]:	1:2
	Couple max [Nm]:	8
	Vitesse max [1/min]:	12000
	Sens de rotation:	identique
	Lubrification:	EXT
	Décalage de l'axe [mm]:	50
8 050 44 024	Tête multibroche ER 16 AX UT int	
	Poids [kg]:	4.840
	Notation:	désaxé; 180° reversible
	Version:	2-spindles
	Entraînement d'outil:	Méplat (~DIN 1809)
	Taille du cylindre [mm]:	44.00
	Type d'arbre:	BMT
	Interface de broche:	ER 16 A - u-tec
	Rapport de démultiplication [i]:	1:2
	Couple max [Nm]:	8
	Vitesse max [1/min]:	12000
	Sens de rotation:	identique
	Lubrification:	Int/ext
	Pression max [bar]:	25

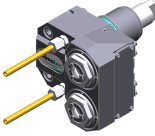
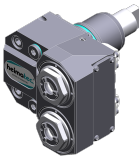
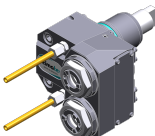
WT-100 unterer Revolver (24 Stationen)

N° d'article	Désignation	
	Décalage de l'axe [mm]:	50
8 050 44 069	Tête multibroche ER 16 AX UT	
	Poids [kg]:	4.060
	Notation:	désaxé; 180° réversible
	Version:	2-spindles
	Entraînement d'outil:	Méplat (~DIN 1809)
	Taille du cylindre [mm]:	44.00
	Type d'arbre:	BMT
	Interface de broche:	ER 16 A - u-tec
	Rapport de démultiplication [i]:	1:1
	Couple max [Nm]:	32/Sp.
	Vitesse max [1/min]:	12000
	Sens de rotation:	identique
	Lubrification:	EXT
	Décalage de l'axe [mm]:	50
8 050 44 070	Tête multibroche ER 16 AX UT int	
	Poids [kg]:	4.150
	Notation:	désaxé; 180° réversible
	Entraînement d'outil:	Méplat (~DIN 1809)
	Taille du cylindre [mm]:	44.00
	Type d'arbre:	BMT
	Interface de broche:	ER 16 A - u-tec
	Rapport de démultiplication [i]:	1:1
	Couple max [Nm]:	32/Sp.
	Vitesse max [1/min]:	12000
	Sens de rotation:	identique
	Lubrification:	Int/ext
	Pression max [bar]:	140
	Décalage de l'axe [mm]:	50
8 050 44 071	Tête multibroche ER 20 AX UT	
	Poids [kg]:	4.160
	Notation:	désaxé; 180° réversible
	Entraînement d'outil:	Méplat (~DIN 1809)
	Taille du cylindre [mm]:	44.00
	Type d'arbre:	BMT
	Interface de broche:	ER 20 A - u-tec
	Rapport de démultiplication [i]:	1:1
	Couple max [Nm]:	32/Sp.
	Vitesse max [1/min]:	12000
	Sens de rotation:	identique
	Lubrification:	EXT
	Décalage de l'axe [mm]:	50
8 053 44 068	Tête de perçage radiale multibroche ER 16 AX UT	
	Notation:	180° réversible
	Version:	2-spindles
	Entraînement d'outil:	Méplat (~DIN 1809)
	Taille du cylindre [mm]:	44.00
	Type d'arbre:	BMT
	Interface de broche:	ER 16 A - u-tec
	Rapport de démultiplication [i]:	1:1
	Couple max [Nm]:	32/Sp.
	Vitesse max [1/min]:	12000

WT-100 unterer Revolver (24 Stationen)

N° d'article

Désignation

Sens de rotation: identique
 Lubrification: EXT
 Pression max [bar]: 140
 Distance au centre [mm]: 60

8 053 44 070

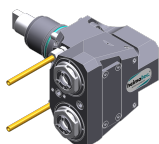
Tête de perçage radiale multibroche ER 16 AX UT

Poids [kg]: 5.600
 Notation: 180° reversible
 Version: 2-spindles
 Entraînement d'outil: Méplat (~DIN 1809)
 Taille du cylindre [mm]: 44.00
 Type d'arbre: BMT
 Interface de broche: ER 16 A - u-tec
 Rapport de démultiplication [i]: 1:2
 Couple max [Nm]: 16/Sp
 Vitesse max [1/min]: 24000
 Sens de rotation: identique
 Lubrification: EXT
 Distance au centre [mm]: 60

8 053 44 071

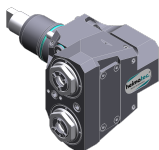
Tête de perçage radiale multibroche ER 16 AX UTIK

Poids [kg]: 5.600
 Notation: 180° reversible
 Version: 2-spindles
 Entraînement d'outil: Méplat (~DIN 1809)
 Taille du cylindre [mm]: 44.00
 Type d'arbre: BMT
 Interface de broche: ER 16 A - u-tec
 Rapport de démultiplication [i]: 1:2
 Couple max [Nm]: 16/Sp
 Vitesse max [1/min]: 24000
 Sens de rotation: identique
 Lubrification: Int/ext
 Pression max [bar]: 140
 Distance au centre [mm]: 60

8 068 44 000

Tourbillonneur HW 46

Poids [kg]: 4.960
 Notation: 180° reversible
 Entraînement d'outil: Méplat (~DIN 1809)
 Taille du cylindre [mm]: 44.00
 Type d'arbre: BMT
 Interface de broche: HW 46
 Rapport de démultiplication [i]: 1:1
 Couple max [Nm]: 16
 Vitesse max [1/min]: 8000
 Sens de rotation: identique
 Lubrification: no
 Remarque: sans cutting inserts carrier
 Distance au centre [mm]: 63

8 200 03 011

Plaque de protection

Poids [kg]: 0.214
 Type d'arbre: BMT

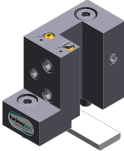

WT-100 unterer Revolver (24 Stationen)

N° d'article	Désignation	
8 202 10 005	Plaque de base logement longitudinal FN 12	
	Poids [kg]: Notation: Type d'arbre: Machine. Seit. réception: Interface de broche: Lubrification:	0.720 180° reversible BMT Ressort de centrage b 20 Interface FN 12 EXT
8 209 48 001	Adaptateur pour sensor Renishaw RLP	
	Poids [kg]: Notation: Taille du cylindre [mm]: Type d'arbre: Lubrification:	0.980 180° reversible 44.00 BMT no
8 224 11 013	Porte-outil à tronçonner sq. 20	
	Poids [kg]: Insert pour: Version: Type d'arbre: Machine. Seit. réception: Interface de broche: Lubrification:	0.890 left cutting tools Edge on center of turret BMT Ressort de centrage b 20 Sq. 20 EXT
8 224 11 014	Porte-barres de tournage sq. 3/4"	
	Insert pour: Version: Type d'arbre: Machine. Seit. réception: Interface de broche: Lubrification:	left cutting tools Edge on center of turret BMT Ressort de centrage b 20 Sq. 3/4" (19,05mm) EXT
8 224 11 015	Porte-outil à tronçonner sq. 3/4"	
	Poids [kg]: Insert pour: Version: Type d'arbre: Machine. Seit. réception: Interface de broche: Lubrification:	0.900 right cutting tools Edge on side of turret BMT Ressort de centrage b 20 Sq. 3/4" (19,05mm) EXT
8 224 12 008	Porte-outil à tronçonner SH 26	
	Poids [kg]: Insert pour: Version: Type d'arbre: Machine. Seit. réception: Interface de broche: Lubrification:	1.010 Lame de tronçonnage 26 Serrage d'outil au milieu revolver BMT Ressort de centrage b 20 Serrage d'outil SH 26 EXT



WT-100 unterer Revolver (24 Stationen)

N° d'article	Désignation	
8 224 12 009	Porte-outil à tronçonner SH 26	
	Poids [kg]: Insert pour: Version: Type d'arbre: Machine. Seit. réception: Interface de broche: Lubrification:	1.120 pour lame de tronçonnage 26 Serrage d'outil sur le côté du revolver BMT Ressort de centrage b 20 Serrage d'outil SH 26 EXT
8 224 13 006	Porte-outil à tronçonner SH 32	
	Poids [kg]: Insert pour: Version: Type d'arbre: Machine. Seit. réception: Interface de broche: Lubrification:	0.800 Lame de tronçonnage 32 Serrage d'outil au milieu revolver BMT Ressort de centrage b 20 Serrage d'outil SH 32 EXT
8 224 14 007	Porte-outil combiné sq. 20	
	Poids [kg]: Notation: Type d'arbre: Machine. Seit. réception: Interface de broche: Lubrification:	2.030 180° reversible BMT Ressort de centrage b 20 Sq. 20 Sq. 20 EXT
8 224 14 008	Porte-outil combiné sq. 3/4"	
	Poids [kg]: Notation: Type d'arbre: Machine. Seit. réception: Interface de broche: Lubrification:	1.970 180° reversible BMT Ressort de centrage b 20 Sq. 3/4" (19,05mm) Sq. 3/4" (19,05mm) EXT
8 224 14 017	Porte-outil combiné sq. 20	
	Notation: Version: Type d'arbre: Machine. Seit. réception: Interface de broche: Lubrification:	180° reversible short BMT Ressort de centrage b 20 Sq. 20 Sq. 20 EXT
8 224 14 024	Porte-outil combiné sq. 20 int	
	Poids [kg]: Notation: Type d'arbre: Machine. Seit. réception: Interface de broche: Lubrification: Pression max [bar]: Remarque:	1.970 180° reversible BMT Ressort de centrage b 20 Sq. 20 Sq. 20 Int/ext 100 Key rail



WT-100 unterer Revolver (24 Stationen)

N° d'article	Désignation	
8 224 14 030	Porte-outil combiné sq. 3/4" int	
	Poids [kg]:	1.700
	Notation:	180° reversible
	Type d'arbre:	BMT
	Machine. Seit. réception:	Ressort de centrage b 20
	Interface de broche:	Sq. 3/4" (19,05mm)
		Sq. 3/4" (19,05mm)
	Lubrification:	Int/ext
	Pression max [bar]:	100
	Remarque:	Key rail
8 225 11 006	Porte-outil à tronçonner sq. 20	
	Poids [kg]:	0.900
	Insert pour:	left cutting tools
	Version:	Edge on side of turret
	Type d'arbre:	BMT
	Machine. Seit. réception:	Ressort de centrage b 20
	Interface de broche:	Sq. 20
	Lubrification:	EXT
8 225 11 007	Porte-outil à tronçonner sq. 20	
	Poids [kg]:	0.900
	Insert pour:	right cutting tools
	Version:	Edge on center of turret
	Type d'arbre:	BMT
	Machine. Seit. réception:	Ressort de centrage b 20
	Interface de broche:	Sq. 20
	Lubrification:	EXT
8 225 11 008	Porte-outil à tronçonner sq. 3/4"	
	Poids [kg]:	0.910
	Insert pour:	left cutting tools
	Version:	Edge on side of turret
	Type d'arbre:	BMT
	Machine. Seit. réception:	Ressort de centrage b 20
	Interface de broche:	Sq. 3/4" (19,05mm)
	Lubrification:	EXT
8 229 15 006	Outil de base C 3 int	
	Poids [kg]:	1.880
	Notation:	180° reversible
	Version:	right
	Type d'arbre:	BMT
	Machine. Seit. réception:	Ressort de centrage b 20
	Interface de broche:	heimatec Capto(TM) C 3
	Lubrification:	INT
	Remarque:	Vérifier l'utilisabilité, longueur de l'outil check!
	Décalage de l'axe [mm]:	45
8 240 15 007	Insert drill holder 16 int	
	Poids [kg]:	4.540
	Notation:	180° reversible
	Type d'arbre:	BMT
	Interface de broche:	Whistle-Notch (DIN 1835 E) 16
	Lubrification:	INT
	Distance au centre [mm]:	75



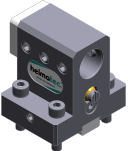
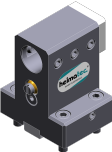

WT-100 unterer Revolver (24 Stationen)

N° d'article	Désignation	
8 240 15 011 	Mandrin à pinces ER 25 Poids [kg]: Notation: Type d'arbre: Machine. Seit. réception: Interface de broche: Lubrification: Distance au centre [mm]:	1.910 180° reversible BMT Ressort de centrage b 20 ER 25 Int/ext 60
8 240 15 024	Mandrin à pinces ER 25 AX UT Notation: Type d'arbre: Machine. Seit. réception: Interface de broche: Lubrification: Distance au centre [mm]:	180° reversible BMT Ressort de centrage b 20 ER 25 A - u-tec Int/ext 75
8 240 15 025 	Mandrin à pinces ER 25 AX UT Poids [kg]: Notation: Type d'arbre: Machine. Seit. réception: Interface de broche: Lubrification: Distance au centre [mm]:	2.100 180° reversible BMT Ressort de centrage b 20 ER 25 A - u-tec Int/ext 60
8 240 15 042	Outil de base C 3 int Poids [kg]: Notation: Version: Type d'arbre: Machine. Seit. réception: Interface de broche: Lubrification: Remarque: Distance au centre [mm]:	2.300 180° reversible reculé; right BMT Ressort de centrage b 20 heimatec Capto(TM) C 3 INT Vérifier l'utilisabilité; Respecter la longueur de l'outil ! 70
8 240 15 043 	Outil de base C 3 int Poids [kg]: Notation: Version: Type d'arbre: Machine. Seit. réception: Interface de broche: Lubrification: Remarque: Distance au centre [mm]:	2.470 180° reversible right BMT Ressort de centrage b 20 heimatec Capto(TM) C 3 INT Vérifier l'utilisabilité; respecter la longueur de l'outil 70
8 240 16 007 	Porte-outils pour barre d'alésage Ø 20 Poids [kg]: Notation: Type d'arbre: Machine. Seit. réception: Interface de broche: Lubrification: Distance au centre [mm]:	2.130 180° reversible BMT Ressort de centrage b 20 Ø 20 Int/ext 75

WT-100 unterer Revolver (24 Stationen)

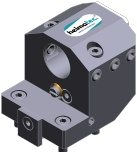
N° d'article	Désignation	
8 240 16 068	Outil de base C 4 int	
	Notation: Version: Type d'arbre: Machine. Seit. réception: Interface de broche: Lubrification: Pression max [bar]: Remarque: Distance au centre [mm]:	180° reversible reculé; right BMT Ressort de centrage b 20 heimatec Capto(TM) C 4 INT 100 Vérifier l'utilisabilité; Respecter la longueur de l'outil ! 75
8 240 17 009	Porte-outils pour barre d'alésage Ø 25	
	Poids [kg]: Machine. Seit. réception: Interface de broche: Lubrification: Distance au centre [mm]:	1.740 Ressort de centrage b 20 Ø 25 Int/ext 60
8 240 17 020	Porte-outils pour barre d'alésage Ø 25	
	Poids [kg]: Notation: Type d'arbre: Machine. Seit. réception: Interface de broche: Lubrification: Distance au centre [mm]:	2.050 180° reversible BMT Ressort de centrage b 20 Ø 25 Int/ext 75
8 240 17 029	Porte-outils pour barre d'alésage Ø 1"	
	Poids [kg]: Notation: Type d'arbre: Machine. Seit. réception: Interface de broche: Lubrification: Distance au centre [mm]:	2.050 180° reversible BMT Ressort de centrage b 20 Ø 1" (25,4mm) Int/ext 75
8 240 17 083	Porte-outils pour barre d'alésage Ø 25	
	Notation: Version: Type d'arbre: Machine. Seit. réception: Interface de broche: Lubrification: Remarque: Distance au centre [mm]:	180° reversible special reculé BMT Ressort de centrage b 20 Ø 25 Int/ext Tool holder on turret center 60
8 240 17 086	Porte-outils pour barre d'alésage Ø 25	
	Poids [kg]: Notation: Version: Type d'arbre: Machine. Seit. réception: Interface de broche: Lubrification: Remarque:	3.540 180° reversible reculé BMT Ressort de centrage b 20 Ø 25 Int/ext Interface de broche on turret center



WT-100 unterer Revolver (24 Stationen)

N° d'article	Désignation	
	Distance au centre [mm]:	75
8 240 18 025	Porte-outils pour barre d'alésage Ø 32	
	Poids [kg]:	3.610
	Notation:	180° reversible
	Version:	reculé
	Type d'arbre:	BMT
	Machine. Seit. réception:	Ressort de centrage b 20
	Interface de broche:	Ø 32
	Lubrification:	Int/ext
	Remarque:	Interface de broche to turret center
	Distance au centre [mm]:	75
8 240 18 027	Porte-outils pour barre d'alésage Ø 32	
	Poids [kg]:	2.900
	Notation:	180° reversible
	Version:	reculé
	Type d'arbre:	BMT
	Machine. Seit. réception:	Ressort de centrage b 20
	Interface de broche:	Ø 32
	Lubrification:	Int/ext
	Remarque:	Tool holder on turret center
	Distance au centre [mm]:	60
8 240 18 048	Porte-outils pour barre d'alésage Ø 1 1/4 "	
	Poids [kg]:	2.750
	Notation:	180° reversible
	Version:	reculé
	Type d'arbre:	BMT
	Machine. Seit. réception:	Ressort de centrage b 20
	Interface de broche:	Ø 1 1/4" (31,75mm)
	Lubrification:	Int/ext
	Remarque:	Tool holder on turret center
	Distance au centre [mm]:	60
8 240 18 052	Porte-outils pour barre d'alésage Ø 1 1/4 "	
	Poids [kg]:	3.140
	Notation:	180° reversible
	Type d'arbre:	BMT
	Machine. Seit. réception:	Ressort de centrage b 20
	Interface de broche:	Ø 1 1/4" (31,75mm)
	Lubrification:	Int/ext
	Distance au centre [mm]:	75
8 240 18 076	Porte-outils pour barre d'alésage Ø 32	
	Poids [kg]:	3.400
	Notation:	180° reversible
	Version:	reculé
	Type d'arbre:	BMT
	Machine. Seit. réception:	Ressort de centrage b 20
	Interface de broche:	Ø 32
	Lubrification:	Int/ext
	Remarque:	Interface de broche on turret center
	Distance au centre [mm]:	75



WT-100 unterer Revolver (24 Stationen)

N° d'article	Désignation	
8 244 11 003 	Porte-outil à dresser la face sq. 20 Poids [kg]: Notation: Type d'arbre: Machine. Seit. réception: Interface de broche: Lubrification:	2.550 180° reversible BMT Ressort de centrage b 20 Sq. 20 EXT
8 244 11 006 	Porte-outil à dresser la face sq. 3/4" Poids [kg]: Notation: Type d'arbre: Machine. Seit. réception: Interface de broche: Lubrification:	2.460 180° reversible BMT Ressort de centrage b 20 Sq. 3/4" (19,05mm) EXT
8 249 15 008 	Double mandrin à pinces ER 25 AX UT Poids [kg]: Notation: Type d'arbre: Machine. Seit. réception: Interface de broche: Lubrification: Distance au centre [mm]:	3.110 180° reversible BMT Ressort de centrage b 20 ER 25 A - u-tec Int/ext 75
8 249 15 014 	Double tool holder C 3 int Poids [kg]: Notation: Insert pour: Type d'arbre: Machine. Seit. réception: Interface de broche: Lubrification: Remarque: Distance au centre [mm]:	3.500 180° reversible Principale and sub spindle BMT Ressort de centrage b 20 heimatec Capto(TM) C 3 heimatec Capto(TM) C 3 INT Vérifier l'utilisabilité!; Respecter la longueur de l'outil ! 70
8 251 11 004 	Double porte-outil sq. 20 Poids [kg]: Notation: Insert pour: Type d'arbre: Machine. Seit. réception: Interface de broche: Lubrification:	3.250 180° reversible right cutting tools BMT Ressort de centrage b 20 Sq. 20 Sq. 20 EXT
8 251 11 005 	Double porte-outil sq. 16 Poids [kg]: Notation: Type d'arbre: Machine. Seit. réception: Interface de broche: Lubrification:	3.360 180° reversible BMT Ressort de centrage b 20 Sq. 16 EXT

WT-100 unterer Revolver (24 Stationen)

N° d'article	Désignation	
8 251 11 008	Double porte-outil sq. 3/4"	
	Poids [kg]:	3.240
	Notation:	180° reversible
	Insert pour:	right cutting tools
	Type d'arbre:	BMT
	Machine. Seit. réception:	Ressort de centrage b 20
	Interface de broche:	Sq. 3/4" (19,05mm)
		Sq. 3/4" (19,05mm)
	Lubrification:	EXT
8 251 13 020	Combi multiple holder 3x sq. 3/4" int	
	Poids [kg]:	2.280
	Type d'arbre:	BMT
	Machine. Seit. réception:	Ressort de centrage b 20
	Interface de broche:	Sq. 3/4" (19,05mm)
		Sq. 3/4" (19,05mm)
	Lubrification:	Int/ext
	Pression max [bar]:	100
	Remarque:	Key rail
8 251 13 025	Combi multiple holder 3x sq. 3/4"	
	Poids [kg]:	2.100
	Insert pour:	Principale and sub spindle
	Type d'arbre:	BMT
	Machine. Seit. réception:	Ressort de centrage b 20
	Interface de broche:	Sq. 3/4" (19,05mm)
		Sq. 3/4" (19,05mm)
	Lubrification:	EXT
8 251 13 026	Combi multiple holder 6x sq. 3/4" int	
	Poids [kg]:	3.400
	Insert pour:	Principale and sub spindle
	Type d'arbre:	BMT
	Machine. Seit. réception:	Ressort de centrage b 20
	Interface de broche:	Sq. 3/4"
		Sq. 3/4"
		Sq. 3/4"
		Sq. 3/4"
	Lubrification:	Int/ext
	Pression max [bar]:	100
	Remarque:	Key rail
8 251 14 008	Combi multiple holder 6x sq. 20	
	Poids [kg]:	3.660
	Insert pour:	Principale and sub spindle
	Type d'arbre:	BMT
	Machine. Seit. réception:	Ressort de centrage b 20
	Interface de broche:	Sq. 20
		Sq. 20
		Sq. 20
		Sq. 20
	Lubrification:	EXT

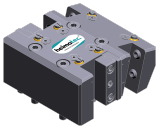

WT-100 unterer Revolver (24 Stationen)

N° d'article	Désignation	
8 251 14 010	Combi multiple holder 3x sq. 20	
	Poids [kg]:	2.390
	Type d'arbre:	BMT
	Machine. Seit. réception:	Ressort de centrage b 20
	Interface de broche:	Sq. 20
		Sq. 20
	Lubrification:	EXT
8 251 14 014	Combi multiple holder 6x sq. 3/4"	
	Poids [kg]:	3.690
	Insert pour:	Principale and sub spindle
	Type d'arbre:	BMT
	Machine. Seit. réception:	Ressort de centrage b 20
	Interface de broche:	Sq. 3/4" (19,05mm)
		Sq. 3/4" (19,05mm)
		Sq. 3/4" (19,05mm)
		Sq. 3/4" (19,05mm)
	Lubrification:	EXT
8 251 14 076	Combi multiple holder 6x sq. 20 int	
	Poids [kg]:	3.620
	Insert pour:	Principale and sub spindle
	Type d'arbre:	BMT
	Machine. Seit. réception:	Ressort de centrage b 20
	Interface de broche:	Sq. 20
		Sq. 20
		Sq. 20
		Sq. 20
	Lubrification:	Int/ext
	Pression max [bar]:	100
	Remarque:	Key rail
8 251 14 077	Combi multiple holder 3x sq. 20 int	
	Poids [kg]:	2.270
	Type d'arbre:	BMT
	Machine. Seit. réception:	Ressort de centrage b 20
	Interface de broche:	Sq. 20
		Sq. 20
	Lubrification:	Int/ext
	Pression max [bar]:	100
	Remarque:	Key rail
8 251 14 099	Double porte-outil combiné sq. 20 int	
	Poids [kg]:	3.140
	Notation:	180° reversible
	Type d'arbre:	BMT
	Machine. Seit. réception:	Ressort de centrage b 20
	Interface de broche:	Sq. 20
		Sq. 20
		Sq. 20
		Sq. 20
	Lubrification:	Int/ext
	Pression max [bar]:	100
	Remarque:	Key rail



WT-100 unterer Revolver (24 Stationen)

N° d'article	Désignation	
8 251 14 106	Combi multiple holder 3x sq. 20 int	
	Poids [kg]: Type d'arbre: Machine. Seit. réception: Interface de broche:	2.160 BMT Ressort de centrage b 20 Sq. 20 Sq. 20
	Lubrification: Pression max [bar]: Remarque:	Int/ext 100 Key rail
8 251 14 107	Combi multiple holder 6x sq. 20 int	
	Insert pour: Type d'arbre: Machine. Seit. réception: Interface de broche:	Principale and sub spindle BMT Ressort de centrage b 20 Sq. 20 Sq. 20 Sq. 20 Sq. 20
	Lubrification: Pression max [bar]: Remarque:	Int/ext 100 Key rail
8 251 15 036	Multiple tool holder C 3 int	
	Poids [kg]: Version: Type d'arbre: Machine. Seit. réception: Interface de broche:	2.340 right BMT Ressort de centrage b 20 heimatec Capto(TM) C 3 heimatec Capto(TM) C 3 - 15°
	Lubrification: Remarque: Décalage de l'axe [mm]:	INT Vérifier l'utilisabilité; respecter la longueur de l'outil 45
8 253 14 005	Porte pince multiple ER 16 AX UT	
	Poids [kg]: Notation: Insert pour: Type d'arbre: Machine. Seit. réception: Interface de broche:	3.800 180° reversible Principale and sub spindle BMT Ressort de centrage b 20 ER 16 A - u-tec/2x ER 16 A - u-tec - 15° ER 16 A - u-tec/2x ER 16 A - u-tec - 15°
	Lubrification: Distance au centre [mm]:	Int/ext 75
8 253 15 002	Multiple tool holder C 3 int	
	Poids [kg]: Version: Type d'arbre: Machine. Seit. réception: Interface de broche:	3.680 right BMT Ressort de centrage b 20 heimatec Capto(TM) C 3
	Lubrification: Remarque: Distance au centre [mm]:	INT Vérifier l'utilisabilité, Respecter la longueur de l'outil ! 70

WT-100 unterer Revolver (24 Stationen)

N° d'article	Désignation	
8 253 15 004	Porte-foret à usage multiple 3x Ø 16	
	Poids [kg]:	3.330
	Notation:	180° reversible
	Type d'arbre:	BMT
	Machine. Seit. réception:	Ressort de centrage b 20
	Interface de broche:	Ø 16
		Ø 16
	Lubrification:	Int/ext
	Distance au centre [mm]:	56/80
8 253 15 020	Multiple tool holder C 3 int	
	Poids [kg]:	3.450
	Version:	reculé, right
	Type d'arbre:	BMT
	Machine. Seit. réception:	Ressort de centrage b 20
	Interface de broche:	heimatec Capto(TM) C 3
	Lubrification:	INT
	Remarque:	Vérifier l'utilisabilité, Respecter la longueur de l'outil !
	Distance au centre [mm]:	70
8 253 17 020	Porte-foret à usage multiple 2x Ø 25	
	Poids [kg]:	3.290
	Notation:	180° reversible
	Type d'arbre:	BMT
	Machine. Seit. réception:	Ressort de centrage b 20
	Interface de broche:	Ø 25
		Ø 25 - 15°
	Lubrification:	Int/ext
	Distance au centre [mm]:	75
8 253 17 033	Porte-foret à usage multiple 2x Ø 1"	
	Poids [kg]:	3.270
	Notation:	180° reversible
	Type d'arbre:	BMT
	Machine. Seit. réception:	Ressort de centrage b 20
	Interface de broche:	Ø 1" (25,4mm)
		Ø 1" (25,4mm) - 15°
	Lubrification:	Int/ext
	Distance au centre [mm]:	75
8 253 17 037	Porte-foret à usage multiple 2x Ø 25	
	Poids [kg]:	3.590
	Version:	Special
	Type d'arbre:	BMT
	Machine. Seit. réception:	Ressort de centrage b 20
	Interface de broche:	Ø 25
		Ø 25 - 15°
	Lubrification:	Int/ext
	Distance au centre [mm]:	80



WT-100 unterer Revolver (24 Stationen)

N° d'article	Désignation	
8 254 11 000	Porte-outil multiple à dresser la face 3x sq. 20	
	Poids [kg]:	3.370
	Insert pour:	Principale and sub spindle
	Type d'arbre:	BMT
	Machine. Seit. réception:	Ressort de centrage b 20
	Interface de broche:	Sq. 20
		Sq. 20 - 15°
		Sq. 20 - 15°
	Lubrification:	EXT
	Distance au centre [mm]:	70
8 254 11 001	Porte-outil multiple à dresser la face 3x sq. 12	
	Poids [kg]:	3.820
	Insert pour:	Principale and sub spindle
	Version:	Special
	Type d'arbre:	BMT
	Machine. Seit. réception:	Ressort de centrage b 20
	Interface de broche:	Sq. 12
		Sq. 12
	Lubrification:	EXT
	Distance au centre [mm]:	78
8 254 14 000	Porte-outil multiple à dresser la face 3x sq. 20	
	Poids [kg]:	3.580
	Insert pour:	Principale and sub spindle
	Type d'arbre:	BMT
	Machine. Seit. réception:	Ressort de centrage b 20
	Interface de broche:	Sq. 20
		Sq. 20
	Lubrification:	EXT
	Distance au centre [mm]:	70
8 259 15 015	Multiple tool holder C 3 int	
	Poids [kg]:	5.880
	Insert pour:	Principale and sub spindle
	Version:	right
	Type d'arbre:	BMT
	Machine. Seit. réception:	Ressort de centrage b 20
	Interface de broche:	heimatec Capto(TM) C 3
		heimatec Capto(TM) C 3
	Lubrification:	INT
	Remarque:	Vérifier l'utilisabilité, Respecter la longueur de l'outil !
	Distance au centre [mm]:	70
8 259 19 005	Porte-outil multiple Ø 25 and sq. 20	
	Poids [kg]:	3.980
	Notation:	180° reversible
	Insert pour:	Principale and sub spindle
	Type d'arbre:	BMT
	Machine. Seit. réception:	Ressort de centrage b 20
	Interface de broche:	Sq. 20
		Sq. 20
		Sq. 20
		Sq. 20
	Lubrification:	Int/ext
	Distance au centre [mm]:	75

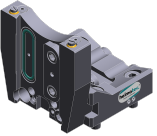
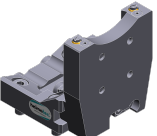
WT-100 unterer Revolver (24 Stationen)

N° d'article	Désignation
8 261 18 006	Tool holder for centering insert
	Poids [kg]: 2.600 Notation: 180° reversible Type d'arbre: BMT Machine. Seit. réception: Centering key slot b 20 Interface de broche: Ø 32 Lubrification: EXT Remarque: Prix sans pointe à centrer Distance au centre [mm]: 60
8 320 12 007	Porte-outil à tronçonner à hauteur réglable SH 26 int
	Poids [kg]: 1.230 Notation: 180° reversible Type d'arbre: BMT Machine. Seit. réception: Ressort de centrage b 20 Interface de broche: Serrage d'outil SH 26 Lubrification: Int/ext Pression max [bar]: 70
8 320 12 008	Porte-outil à tronçonner à hauteur réglable SH 26 int
	Poids [kg]: 1.380 Notation: 180° reversible Type d'arbre: BMT Machine. Seit. réception: Ressort de centrage b 20 Interface de broche: Serrage d'outil SH 26 Lubrification: Int/ext Pression max [bar]: 70 Remarque: Serrage d'outil internal
8 320 13 003	Porte-outil à tronçonner à hauteur réglable SH 32 int
	Poids [kg]: 1.300 Notation: 180° reversible Type d'arbre: BMT Machine. Seit. réception: Ressort de centrage b 20 Interface de broche: Serrage d'outil SH 32 Lubrification: Int/ext Pression max [bar]: 70
8 320 13 013	Porte-outil à tronçonner à hauteur réglable SH 32 int
	Poids [kg]: 1.580 Notation: 180° reversible Type d'arbre: BMT Machine. Seit. réception: Ressort de centrage b 20 Interface de broche: Serrage d'outil SH 32 Lubrification: Int/ext Pression max [bar]: 70 Remarque: avec offset cut-off tool holder; utilisabilité
8 320 13 014	Porte-outil à tronçonner à hauteur réglable SH 32 int
	Poids [kg]: 1.490 Notation: 180° reversible Type d'arbre: BMT Machine. Seit. réception: Ressort de centrage b 20 Interface de broche: Serrage d'outil SH 32 Lubrification: Int/ext Pression max [bar]: 70

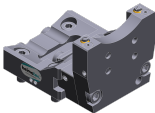
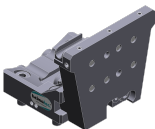
WT-100 unterer Revolver (24 Stationen)

N° d'article	Désignation
	Remarque: Serrage d'outil internal
8 320 13 032	Porte-outil à tronçonner à hauteur réglable SH 32 int
	Poids [kg]: 1.430
	Notation: 180° reversible
	Type d'arbre: BMT
	Machine. Seit. réception: Ressort de centrage b 20
	Interface de broche: Serrage d'outil SH 32
	Lubrification: Int/ext
	Pression max [bar]: 70
	Remarque: Serrage d'outil internal; cut-off tool able to penetrate the tool holder body
8 320 19 008	Porte-outil à tronçonner à hauteur réglable 845 int
	Poids [kg]: 1.500
	Notation: 180° reversible
	Type d'arbre: BMT
	Machine. Seit. réception: Ressort de centrage b 20
	Interface de broche:  System 845
	Lubrification: INT
	Pression max [bar]: 70
	Remarque: Serrage d'outil internal

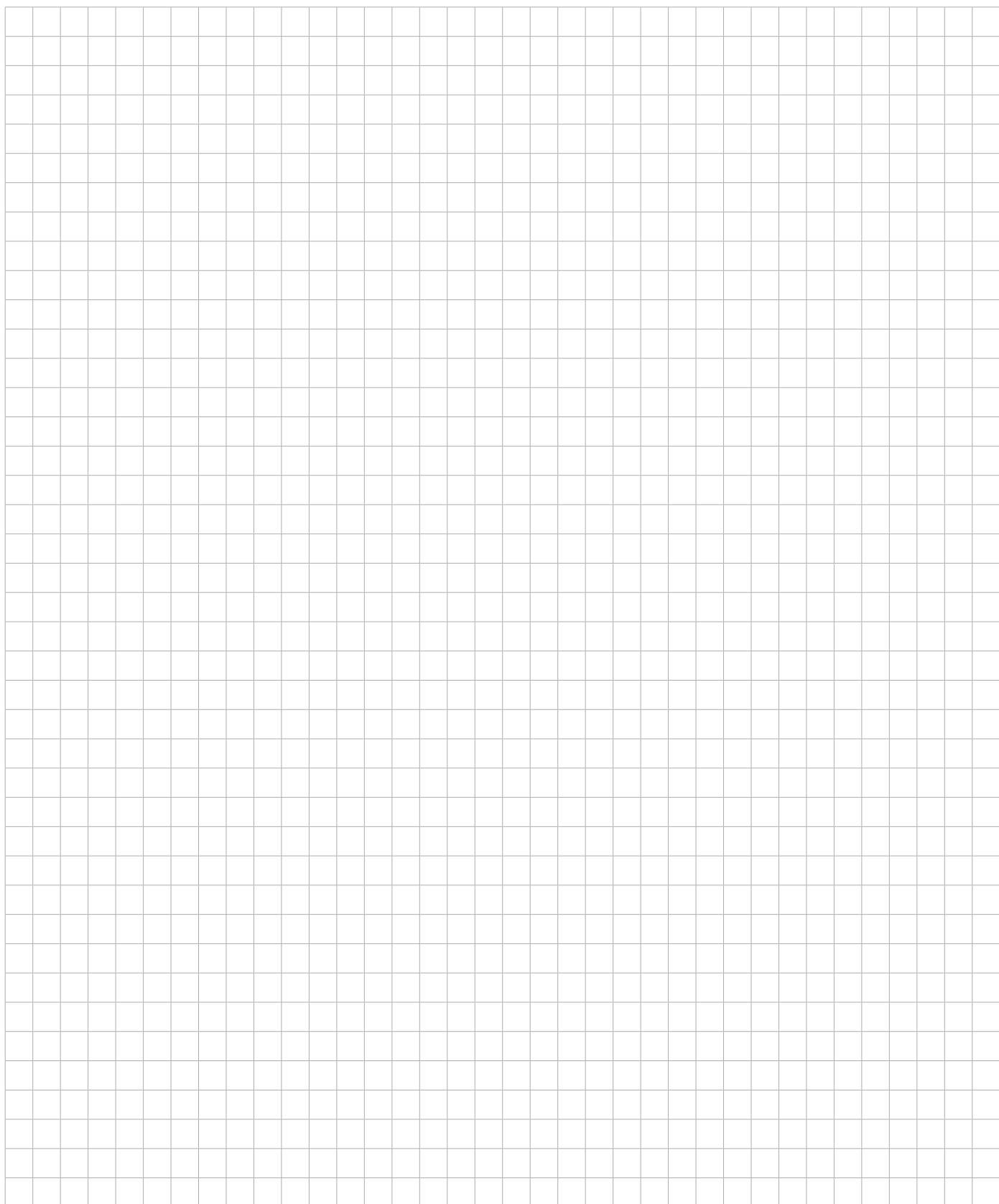

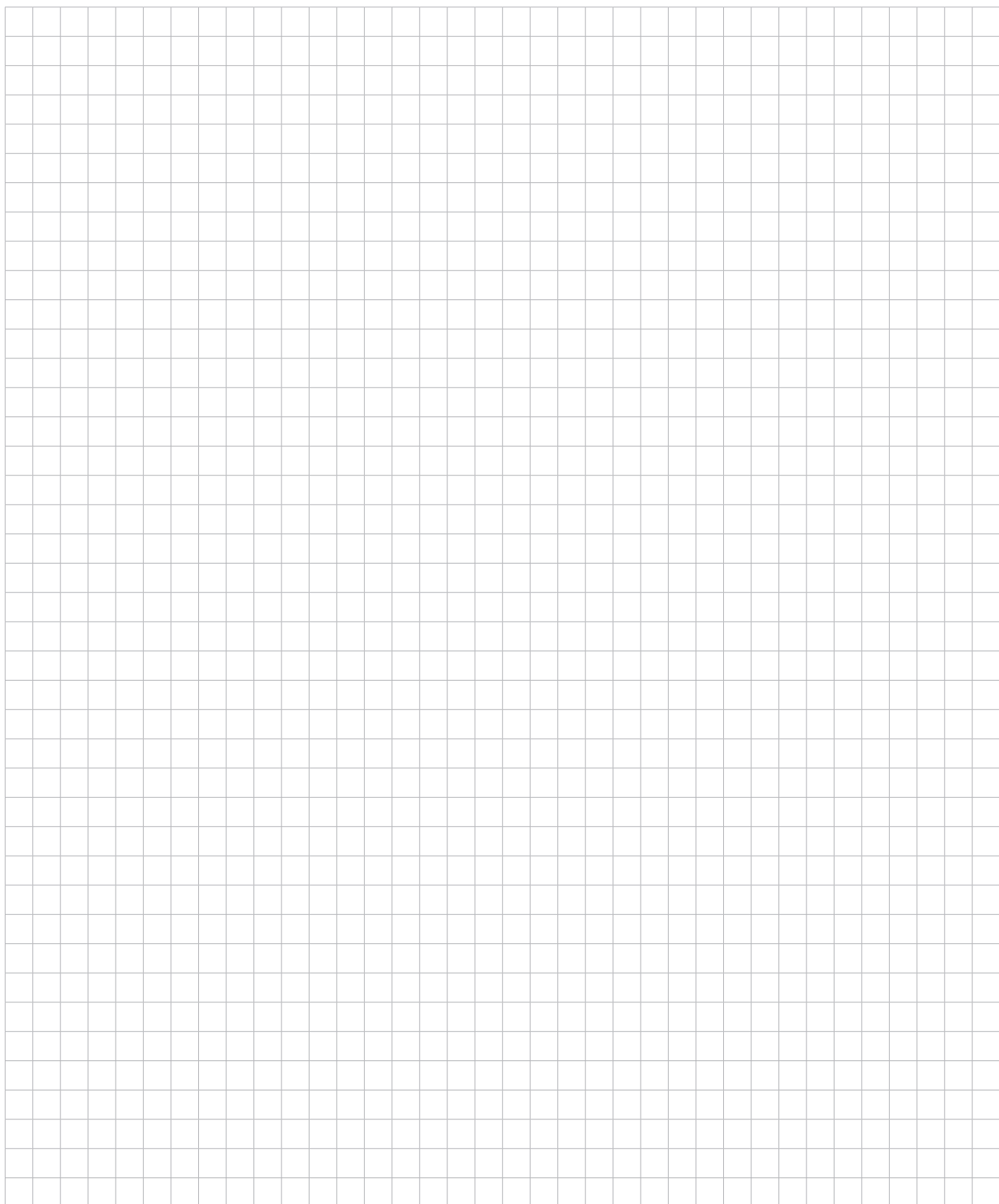

heimatec.u-tec®

heimatec.com

Produits / Systèmes de changement d'outils /
Système de changement u-tec®



versions voir catalogue

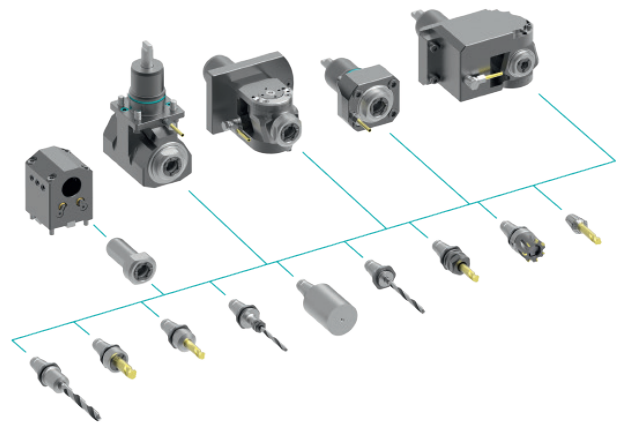

heimatec.easy-quick

heimatec.com

Produits / Systèmes de changement d'outils /
Système de changement rapide easy-quick HT



versions voir catalogue

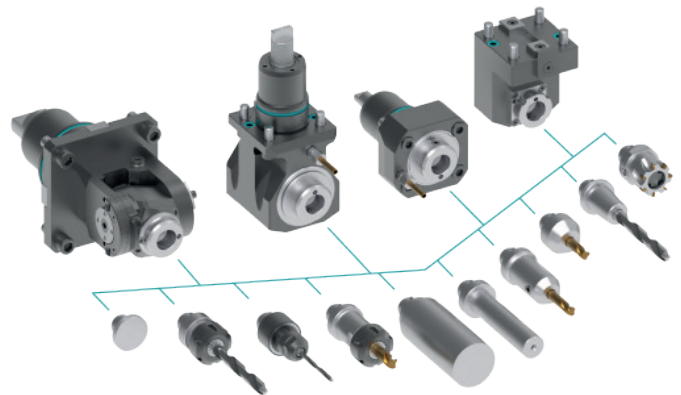

heimatec.Capto™

heimatec.com

Produits / Systèmes de changement d'outils /
Système de changement rapide heimatec.Capto™



versions voir catalogue

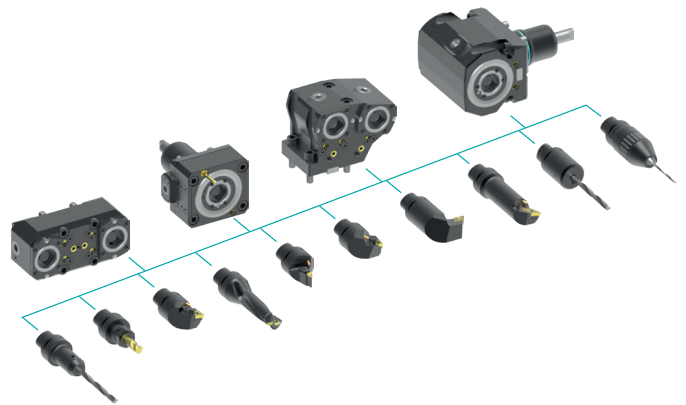

heimatec.accessories

heimatec.com

Produits / Accessoires



versions voir catalogue





● succursales HEIMATEC

○ nos représentations dans le monde entier

heimatec[®]

Siège
heimatec GmbH
Outils de précision
Carl-Benz-Str. 4
77871 Renchen
Allemagne

Vous trouverez les coordonnées de nos partenaires commerciaux dans le monde entier sur
notre site internet : <https://heimatec.com/partners>

T +49 7843 9466 0
www.heimatec.com
info@heimatec.com